



Nyttkjøretøy

Volkswagen Crafter





Alle viktige grensesnitt
for service på stedet



Firehjulstrekk som
jobber like mye som meg



Varerommet mitt
må ha plass til et helt
verksted

Innhold

- 06 Utvendig utstyr
- 08 Innvendig utstyr og komfortutstyr
- 12 Motorteknologi
- 16 Driftsøkonomi
- 18 Førerassistert- og sikkerhetssystemer

- 24 Modeller
- 26 Volkswagen Crafter varebil
- 34 Volkswagen Crafter pickup
- 44 Volkswagen Crafter chassis
- 46 Påbygg og ombygginger
- 46 Spesialutstyr

- 50 Lakkfarger, felger og setetrekk
- 52 Utstyr
- 58 Volkswagen tilbehør
- 60 Mobile online-tjenester

- 61 Tekniske data

Klar for de store oppgavene

- Helt nyutviklet.
- Mer praktisk, driftsøkonomisk og innovativ enn noen gang.
- Den beste i sin klasse.





Sjåførens beste arbeidsplass

- Den første med AGR-sertifisert ergoActive-sete med fjæring¹⁾
- Størst utvalg av oppbevaringsrom med mange grensesnitt og tilkoblinger
- Ny LED-kupébelysning
- Den første med oppvarmet multifunksjonsratt i skinn¹⁾
- Den første med 230-volts stikkontakt (300 W)¹⁾

Best lasteevne

- Høyest lasterom på opptil 2196 mm
- 1311 mm åpningsbredde på skyvedøren
- LED-lasteromsbelysning som standard
- 100 mm lavere lastekant²⁾
- Største nyttelast ved forhjulstrekk
- Lasteromsvolum på opptil 18,4 meter³⁾

Størst utvalg av drivlinjer

- Nyutviklet forhjulstrekk som gir maksimal høyde i lasterommet
- Den første med 8-trinns automatgirakasse for alle drivlinjer: Forhjulstrekk, bakhjulstrekk og 4MOTION firehjulstrekk
- Kraftuttak¹⁾ tilgjengelig fra fabrikk

God driftsøkonomi

- Høy restverdi
- Lavt drivstofforbruk
- Lave vedlikeholdskostnader

Mange tilkoblingsmuligheter

- Telematikkforberedelse (flåtestyringsgrensesnitt)¹⁾
- Kundespesifikk funksjonsstyreenhet (for påbygg og ombyggingsløsninger)¹⁾
- Car-Net mobile online-tjenester¹⁾

Perfekt for bykjøring – mange førerassistensystemer og sikkerhetssystemer

- Den første med multikollisjonsbrems som standard
- Den første med Front Assist avstandskontrollsystem med City-nødbremsfunksjon
- Ny adaptiv cruise control ACC som tilleggsutstyr¹⁾
- Den første med elektromekanisk servostyring
- Den første med sensorbasert sidebeskyttelse¹⁾
- Ny Lane Assist kjørefeltassistent¹⁾
- Den første med blindsoner varsler inkl. utmanøvreringsassistent¹⁾
- Den første med Trailer Assist tilhengerassistent¹⁾
- Den første med Park Assist parkeringsassistent¹⁾
- Den første med LED-hovedlykter¹⁾

De beste løsningene for lastsikring

- Den første med universalgulv tilgjengelig fra fabrikk¹⁾
- Lasterom designet for fleksible hyllesystemer
- Nytt innvendig takstativ¹⁾
- Inntil 14 robuste surrekroker

1) Ekstrautstyr som leveres mot pristillegg. 2) Verdien gjelder for Crafter varebil med forhjulstrekk, sammenlignet med bakhjulstrekk og 4MOTION firehjulstrekk. Bildet viser ekstrautstyr som leveres mot pristillegg.



Nyutviklet fra grunnen av

Med Volkswagen Crafter har vi laget et nyttekjøretøy som det ikke finnes maken til. Den er utviklet helt fra bunnen av og byr på kundeorienterte transportløsninger med topp driftsøkonomi.

Volkswagen Crafter er tilpasset kravene og behovene til ulike brukergrupper, noe som gjør den til den beste bilen i sin klasse. Moderne produksjon ved Crafter-fabrikken i Września i Polen bidrar til å sette nye standarder.







1) Ekstrautstyr som leveres mot pristillegg. 3) ergoActive-setet ble den 26.11.2015 AGR-sertifisert av «Bundesverband deutscher Rückenschulen e. V.» og «Forum Gesunder Rücken – besser leben e. V.» Bildet viser ekstrautstyr som leveres mot pristillegg.



Hyller og oppbevaringsrom

- A Praktisk åpent oppbevaringsrom, inndelt i tre områder
 - B Stabile koppholdere
 - C Det største hanskerommet i klassen
 - D Oppbevaringsrom for tommestokk og andre små gjenstander
 - E Oppbevaringsrom i dørene for drikkeflasker (1,5 l), mapper o.l.
- To nye oppbevaringsrom i hyller i taket med god plass (se bildet ovenfor)

Grensesnitt og tilkoblinger

- F Bryterpanel for påbygg¹⁾
 - G USB-grensesnitt for lading av mobile enheter
 - H Håndfrianlegg for mobiltelefoner med Bluetooth-funksjon i kombinasjon med alle radio- og navigasjonsenheter
 - I 12-volts stikkontakter
- 230-volts stikkontakt (300 W) til lading av f.eks verktøybatterier (ikke avbildet)¹⁾

Komfortutstyr

- J Oppvarmet multifunksjonsratt i skinn¹⁾
- K Ekstremt smale A-stolper for god sikt forover og rundt bilen

Stort utvalg av seter

Volkswagen Crafter kan leveres med flere ulike seter for fører og passasjer, noe som sørger for tilpasset komfort. Standard er komfortsetet som har justering av setehøyde og setevinkel, ett armlene (indre) og 2-veis korsryggstøtte. Plus komfortsete¹⁾ har to armlener og 4-veis korsryggstøtte (elektrisk). Seteutvalget omfatter også ergoActive-sete med fjæring¹⁾ og varme- og massasje-funksjon (se bilde til høyre).



Større funksjonalitet – for alle typer jobber

Fremragende komfort og et gjennomtenkt oppbevaringskonsept setter nye standarder i klassen for store varebiler. Også når det gjelder utstyr som imøtekommer spesielle krav, går Volkswagen Crafter et skritt lenger.

For å skape en ideell arbeidsplass for føreren leveres den for første gang med utstyr som ergoActive-seter med fjæring og oppvarmet multifunksjonsratt i skinn (begge deler ekstrautstyr).



Den første med AGR-sertifisert ergoActive-sete med fjæring¹⁾



ergoActive-sete med fjæring¹⁾

- 1 Sete med fjæring og vektinnstilling
- 2 Setejustering forover/bakover
- 3 Justering av setehøyden
- 4 Justering av setedybden
- 5 Justering av seteinkelen
- 6 Justering av seteryggen
- 7 Elektrisk 4-veis korsryggstøtte
- 8 Justering av hodestøtten
- 9 Justering av armlenet
- 10 Massasjefunksjon



Setet har 20-veis justering og fjæring som demper rykk og støt under kjøring, og tar godt vare på ryggen. Kombinasjonen av manuelle og elektriske innstillinger gir trinnløs justering i henhold til retningslinjer fra AGR.³⁾

TDI-motorene – pålitelige og effektive

Motorene er spesielt utviklet med tanke på nyttekjøretøy og har derfor lang levetid og oppfyller høye krav til ytelse. Også ved ekstreme kjøreprofiler som for eksempel i leveringsbransjen har de høy kjørelengde, effekt og driftssikkerhet. Alle motorene overbeviser med lavt drivstofforbruk.

■ 2,0-liters TDI (102 hk / 300 Nm)

Forhjulstrekk
Gjennomsnittlig forbruk: fra 9,2 l / 100 km
CO₂-utslipp: Fra 240 g/km

■ 2,0-liters TDI (140 hk / 340 Nm)

Forhjuls- og 4MOTION firehjulstrekk
Gjennomsnittlig forbruk: Fra 9,2 l / 100 km
CO₂-utslipp: Fra 240 g/km

1) Leveres bare i kombinasjon med singlehjul.
2) Vil bli levert på et senere tidspunkt.

■ 2,0-liters TDI (177 hk / 410 Nm)

Forhjuls-, bakhjuls- og 4MOTION firehjulstrekk
Gjennomsnittlig forbruk: Fra 8,8 l / 100 km
CO₂-utslipp: Fra 231 g/km



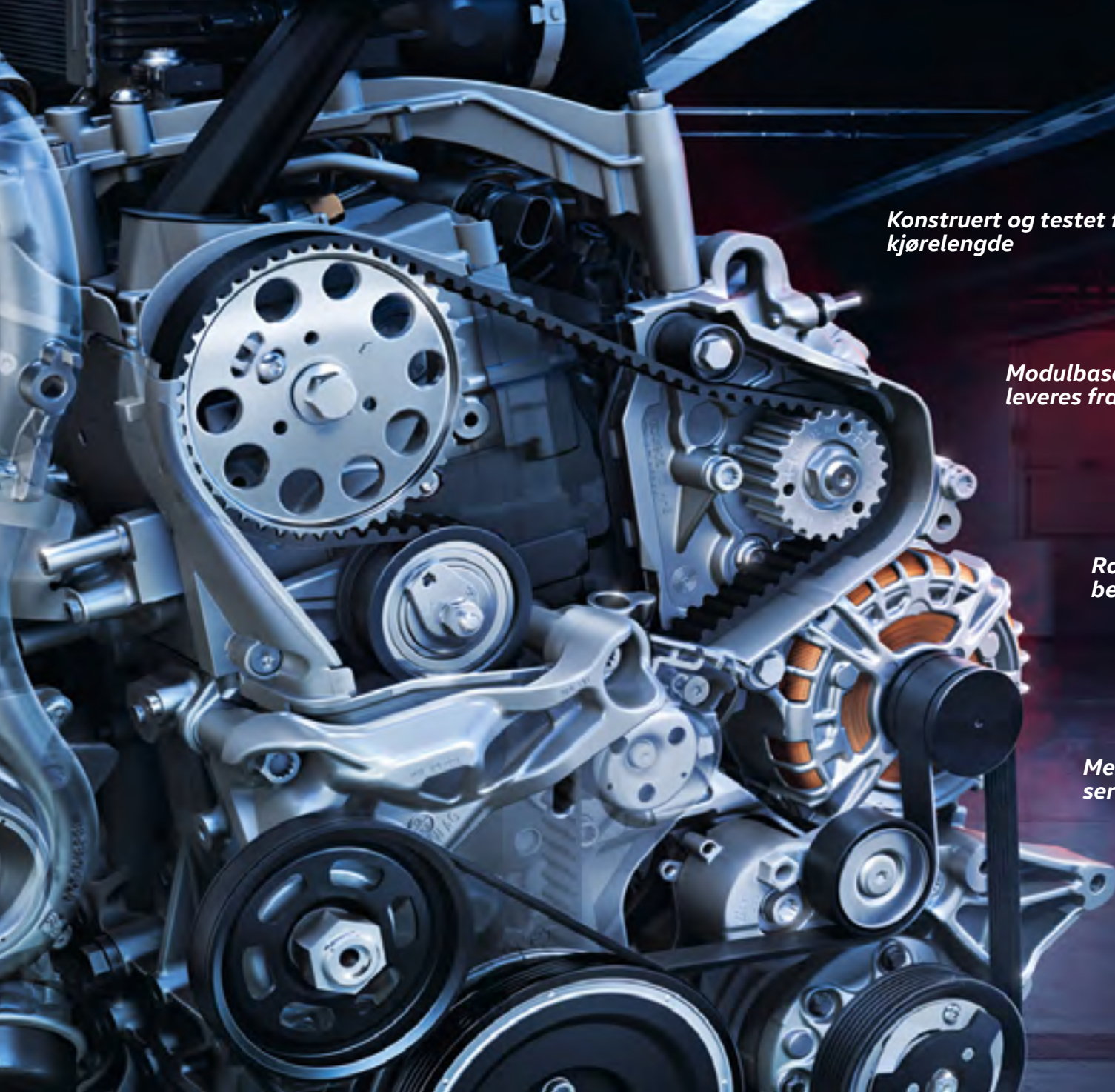

*Konstruert og testet for høy
kjørelengde*

*Modulbaserte tilleggsaggregater
leveres fra fabrikk*

*Robuste og spesielt temperatur-
bestandige komponenter*

*Mer effektiv i bruk med maksimale
serviceintervaller*

TDI

Uslåelig bredde: To girkasser, tre drivlinjer – mange kombinasjoner

8-trinns automatgir-kassen er den eneste i klassen som kan kombineres med tre ulike drivlinjer. Den er spesielt tilpasset kjøreegenskapene til Volkswagen Crafter og sørger for en komfortabel og forbruksoptimert kjørestil.



Den eneste i klassen med 8-trinns automatgir-kasse for tre ulike drivlinjer.

Forhjulstrekk



Den største nyttelasten
Stor tilhengervekt på inntil 3,0 t
100 mm lavere lastekant og innstigningshøyde
Det høyeste varerommet



Tverrstilt frontmotor



Bakhjulstrekk



Høy tilhengervekt på inntil 3,5 t
Mindre snudiameter
Maksimal nyttelast
Optimalt veigrep ved høy belastning



Langsmontert frontmotor



4MOTION firehjulstrekk



Stabilt veigrep
Gode kjøreegenskaper
Best retningsstabilitet
Høy tilhengervekt på inntil 3,0 tonn



Tverrstilt frontmotor



Motor med 102 hk	6-trinns manuell gir-kasse
Motor med 140 hk	6-trinns manuell gir-kasse / 8-trinns automatgir-kasse
Motor med 177 hk	6-trinns manuell gir-kasse / 8-trinns automatgir-kasse

Motor med 102 hk	-
Motor med 140 hk	-
Motor med 177 hk	6-trinns manuell gir-kasse / 8-trinns automatgir-kasse

Motor med 102 hk	-
Motor med 140 hk	6-trinns manuell gir-kasse
Motor med 177 hk	6-trinns manuell gir-kasse / 8-trinns automatgir-kasse





God driftsøkonomi med 100 % Volkswagen Nyttekjøretøy-kvalitet

Kvalitet i alle detaljer gjør Volkswagen Crafter mer økonomisk enn noen gang. Robuste materialer og overlegen kvalitet og levetid reduserer vedlikeholdskostnadene til et minimum. De effektive motorene og den lave luftmotstanden bidrar også til at Volkswagen Crafter er et valg som lønner seg – fra første investering og frem til videresalg.

5 ÅR / 250.000 KM NORGESGARANTI

Vi gir deg det beste utgangspunktet for et forutsigbart og trygt bilhold, slik at du kan kjøre bekymringsløst i hele fem år eller 250 000 km. Selvsagt har du også 12 års garanti mot gjennomrusting.

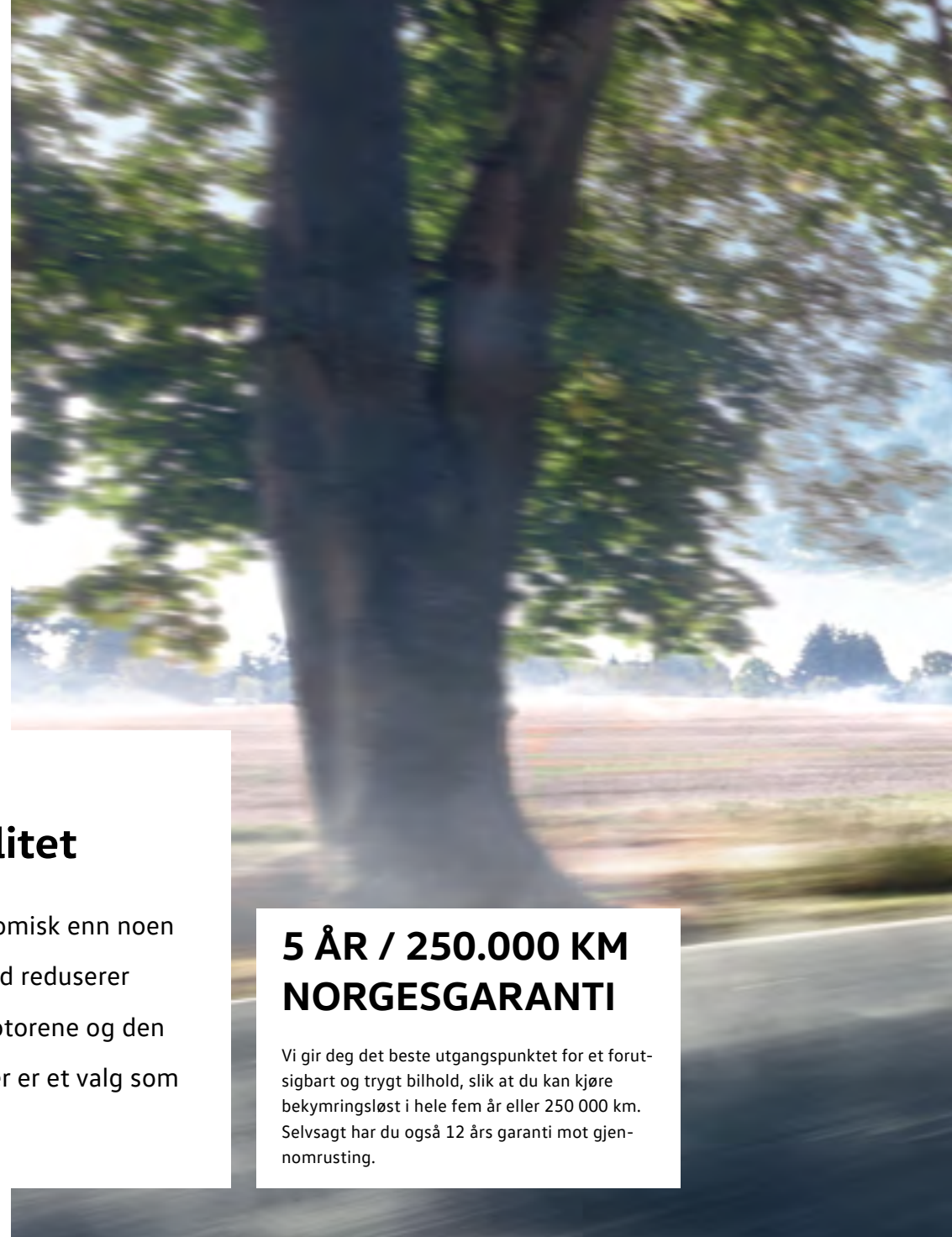



■ Robust utførelse

■ Lavest vedlikeholdskostnader

Volkswagen Crafter er svært driftssikker. Den robuste utførelsen og kvaliteten på komponentene danner grunnlaget for den høye driftssikkerheten. Bilen har også lange intervaller for vedlikehold og inspeksjon, noe som reduserer antallet verkstedtimer betraktelig.

■ Høy restverdi

Volkswagen Crafter har de beste forutsetningene til å ha en høy bruktbilverdi ved slutten av brukstiden. Det lønner seg altså å investere i Volkswagen Crafter.

■ Lavt drivstofforbruk

De effektive TDI-motorene og klassens beste aerodynamiske egenskaper danner grunnlaget for lave drivstoffkostnader.



AUTO
HOLD

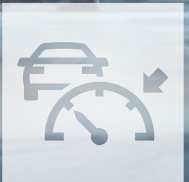



Den første i sin klasse med de nye førerassistentsystemene



Sensorbasert sidebeskyttelse



Trailer Assist tilhengerassistent



Sensorbasert sidebeskyttelse* overvåker sidene av bilen og varsler optisk og akustisk ved kritisk avstand til stolper, murer eller fotgjengere. | KA |



Elektromekanisk servostyring (ikke avbildet). Hastighetsavhengig styring med aktiv tilbakestilling sørger for bedre kjørefølelse og -sikkerhet og gir en presisjon som hittil har vært ukjent i et nyttekjøretøy. | KA | PR | FG |



Trailer Assist tilhengerassistent* manøvrerer automatisk biler med tilhenger inn i tverrgående parkeringsluker og gjør det enklere å rygge presist og styre mot lasteramper og andre mål. Du trenger bare sette bilen i revers, trykke på tasten for parkeringhjelp og velge tilhengerens retning ved hjelp av speiljusteringsbryteren. | KA |

*Innenfor systemets begrensninger. Bildet viser ekstrautstyr som leveres mot pristillegg.

Innovative assistentsystemer – nå i Volkswagen Crafter



ACC og Front Assist



ACC automatisk avstandsregulering¹⁾ tilpasser automatisk hastigheten til kjøretøyet foran og holder den avstanden du har stilt inn. Inneholder også avstandskontrollsystemet Front Assist. | KA | PR | FG |



Avstandskontrollsystemet Front Assist med City-nødbremsfunksjon^{2) 3)} bidrar til å redusere bremselengden når avstanden er kritisk. I farlige situasjoner varsler den sjåføren ved hjelp av optiske og akustiske signaler, sammen med ett advarende rykk i bremsene | KA | PR | FG |



Lane Assist kjørefeltassistent



Lane Assist kjørefeltassistent¹⁾ griper inn hvis bilen er i ferd med å forlate kjørefeltet utilsiktet, og varsler sjåføren med en varsellyd og en melding på kjørecomputeren. | KA | PR | FG |



Blindsonervarsler med utmanøvreringsassistent



Blindsonervarsler med utmanøvreringsassistent¹⁾ varsler med et lydsignal hvis avstanden til et annet kjøretøy blir for kort når du rygger ut av en parkeringsluke. Hvis du ikke reagerer, kan systemet redusere skadeomfanget eller i optimale tilfeller forhindre skader ved hjelp av et bremseinngrep. | KA |



Sidevindassistent



Sidevindassistenten¹⁾ er en underfunksjon av antiskrensreguleringen som bidrar med automatiske bremseinngrep på hjulene ved kraftig sidevind. | KA |



P **Park Assist parkeringsassistent**¹⁾ gjør det enkelt å manøvrere ved parkering i luker, både i kjøreretningen og på tvers. Når bilen settes i revers, overtar bilen styringen selv. Alt du trenger å gjøre, er å betjene clutchen, gassen og bremsen. | KA |



L **Light Assist fjernlysassistent** dimmer automatisk fjernlyset når systemet registrerer møtende eller forankjørende kjøretøy. Når systemet er aktivert, kobles også fjernlyset inn automatisk fra og med en hastighet på 60 km/t og når det er helt mørkt. | KA | PR | FG |

B **Blindsonervarsleren** (ikke avbildet)¹⁾ varsler deg med en visning i sidespeilet dersom noen av sensorene registrerer et kjøretøy i død-vinkelen. | KA |

P **Parkeringssensorene** (ikke avbildet) bruker lydsignaler for å gjøre deg oppmerksom på registrerte hindringer foran og bak bilen. I tillegg kan du se på displayet hvor stor avstand det er til hindringene. | KA |

R **RearView ryggekamera** (ikke avbildet)¹⁾ gjør det lettere å parkere ved å vise et avgrenset bilde av området bak bilen på skjermen til radio- eller navigasjonssystemet. Ekstra hjelpelinjer i bildet gjør det lettere å manøvrere. | KA |

C **Cruise control** (ikke avbildet) holder avhengig av stigning og helling den hastigheten du ønsker, på et konstant nivå fra 30 km/t. | KA | PR | FG |

D **Dekktrykkkontroll** (ikke avbildet)¹⁾ viser aktuelt trykk for hvert av dekkene, og varsler føreren ved avvik fra den nominelle verdien. | KA | PR | FG |

T **Tretthetsregistreringen** (ikke avbildet)¹⁾ aktiverer lyd- og lyssignaler som anbefaler deg å ta en pause hvis den registrerer tegn på at du er trett. | KA | PR | FG |

T **Trafikkiltgjenkjenning** (ikke avbildet)³⁾ registrerer trafikkiltene og informerer føreren om den aktuelle trafikksituasjonen. | KA | PR | FG |

T **Tåkelys med integrerte adaptive lys** (ikke avbildet) sørger for optimal sikt ved dårlig vær. Når du svinger, lyses veikanten opp av den innerste tåkelykten. | KA | PR | FG |

B **Bakkebremsassistent** (ikke avbildet)⁴⁾ hjelper deg å kjøre kontrollert og sikkert ned bratte bakker ved å redusere motorens turtall og bremse bilen ved behov. | KA | PR | FG |

B **Bakkestartassistent** (ikke avbildet) forhindrer at bilen ruller bakover i oppoverbakker, og gjør det enklere å foreta bakkestart. | KA | PR | FG |

Mer informasjon om førerassistentsystemene finner du på nettsiden www.der-neue-crafter.de

1) Innenfor systemets begrensninger. 2) Inntil 30 km/t. 3) Leveres bare i kombinasjon med Discover Media navigasjonssystem. 4) Leveres bare i kombinasjon med 4MOTION firehjulstrekk.

De nyeste sikkerhetssystemene

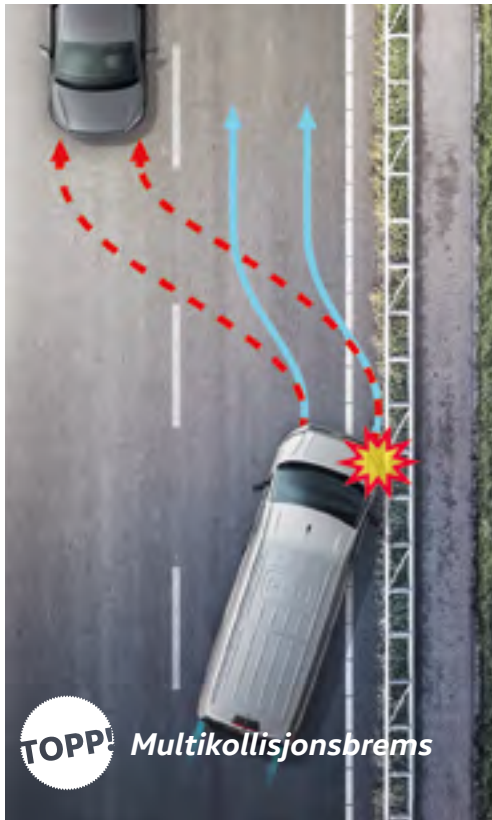

(MCB) **Multikollisjonsbremsen*** bremses ned etter et sammenstøt for å hindre følgekollisjoner. Multikollisjonsbremsen aktiveres når to sensorer registrerer en ulykke. Disse to sensorene er uavhengige av hverandre. Etter en kort forsinkelse bremses bilen gradvis ned til 10 km/t. Du kan når som helst overta kontrollen igjen. | KA | PR | FG |

(ESP) **Antiskrensreguleringen*** forhindrer under- eller overstyring ved å tilpasse bremsingen til hvert enkelt hjul. | KA | PR | FG |

(ABS) **De blokkeringsfrie bremsene (ABS)*** forhindrer at hjulene blokkeres, og sørger dermed for at styreevnen opprettholdes. | KA | PR | FG |

(TC) **Antispinnreguleringen (ASR)** forhindrer at hjulene spinner. | KA | PR | FG |

(EDS) **Den elektroniske differensialbremsen (EDS)** fordeler drivkraften til hjulene med minst mulig hjulspinn. | KA | PR | FG |

(SIPS) **Kollisjonsputer på fører og passasjersiden** **foran** er standard og sørger for best mulig beskyttelse ved en frontkollisjon. Sidekollisjonsputer for hode og overkropp er også standard utstyr. | KA | PR | FG |

(SBS) **Beltevarslingen** informerer føreren hvis sikkerhetsbeltet ikke er festet. Systemet varsler optisk etter motorstart og i tillegg med et lydsignal etter at kjøreturen har begynt, og minner føreren om å feste sikkerhetsbeltet. | KA | PR | FG |

Du finner mer informasjon om førerassistentsystemene på www.der-neue-crafter.de





*Bedre sikkerhet med
multikollisjonsbremser*



Bildet viser ekstrautstyr som leveres mot pristillegg.



Crafter. Ett kjøretøy i mange utgaver

*Det høyeste varerommet
på inntil 2196 mm¹⁾*

*Størst lastebredde og skyvedør med
åpningsbredde på hele 1311 mm*

*Den laveste luftmotstanden
i sin klasse*



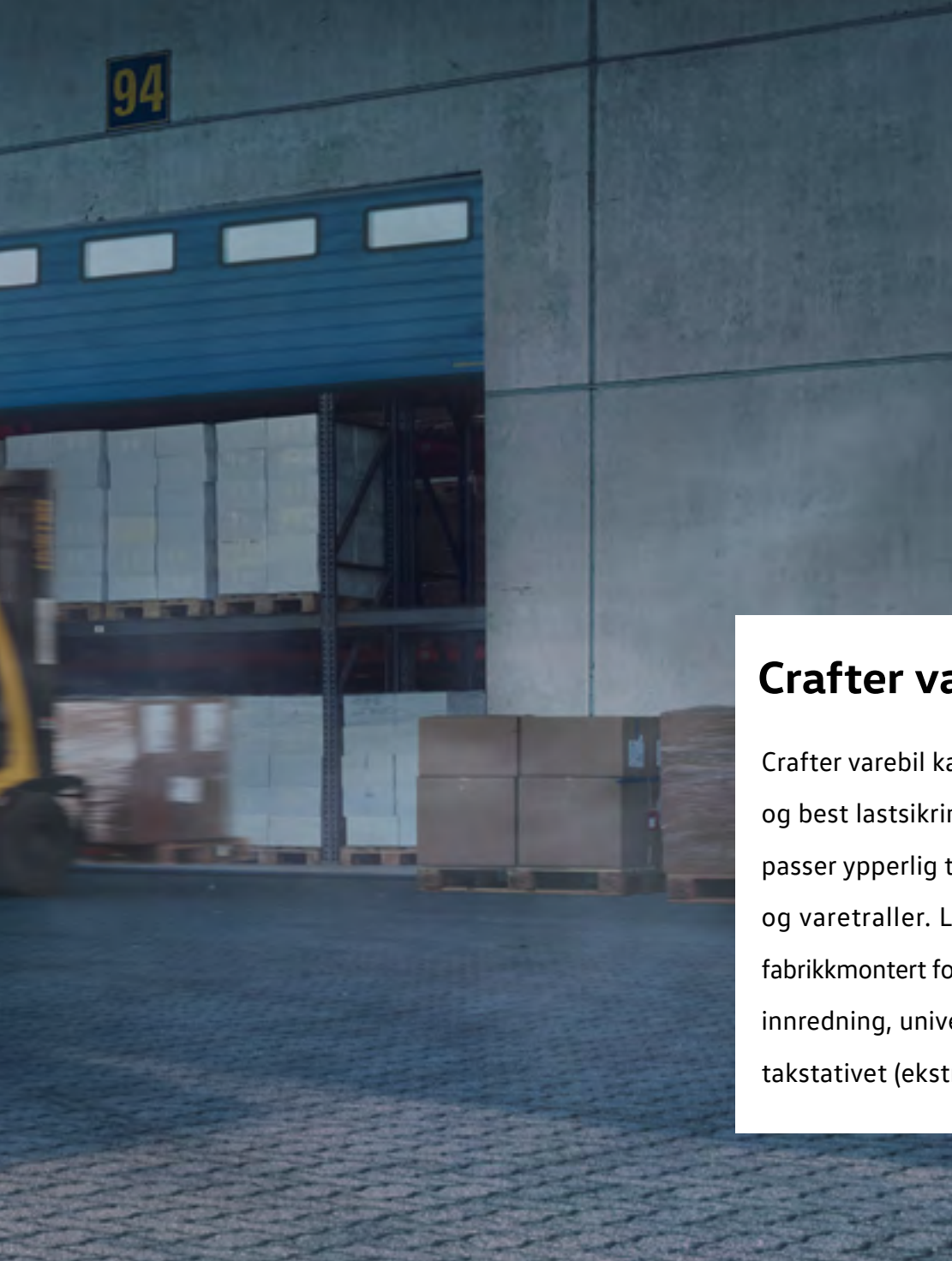

100 mm lavere lastekant på den nye modellen med forhjulstrekk²⁾

Crafter varebil

Crafter varebil kan skilte med den beste lasteevnen og best lastsikring i klassen. De nye dimensjonene passer ypperlig til vanlige lastholdere som Euro-paller og varetraller. Lasterommet er svært fleksibelt med fabrikkmontert forberedelse for montering av serviceinnredning, universalgulv (ekstrautstyr) og innvendige takstativet (ekstrautstyr).



Den lave lastekanten sparer meg for 20 høydemeter hver dag.

1) Verdien gjelder for Volkswagen Crafter varebil med lang akselavstand og overheng (L5), ekstra høyt tak og forhjulstrekk.
2) Sammenlignet med bakhjulstrekk og 4MOTION firehjulstrekk. Bildet viser ekstrautstyr som leveres mot pristillegg.



*Den eneste med karosseri som er klargjort
for montering av serviceinnredning*

Universalgulv¹⁾ og andre innovative løsninger i varerommet

- Karosseriet er klargjort for serviceinnredninger.
- Kan leveres med stabilt tregulv i bøk (ekstrauststyr).
- Opptil 14 høyfaste surrekroker som felles ned i gulvet.



01 Tregulv^{1), 2)} i 8 mm utførelse i varerommet danner et optimalt underlag for lasten. Slitesterk bøk gir imponerende stabilitet og lang levetid.

Sidehengslede bakdører (se bildet til venstre). De takhøye dørene har en åpningsvinkel på 180 ° som kan økes til inntil 270 ° (ekstrauststyr).

Inntil 14 surrekroker (ikke avbildet). Crafter har dessuten to ekstra surrekroker på skilleveggen for sikkert feste av last ved hjelp av festestropper og -nett. De utvippbare surrekrokene er felt ned kant i kant med gulvet. For å redusere snublefaren kan de vippes i to retninger i området ved dørene.

Karosseriet er klargjort for hyller (ikke avbildet). En rekke sekskanthull for M6-skruforbindelser over og under vindusområdet forenkler monteringen. Avstanden mellom hullene er 100 mm.

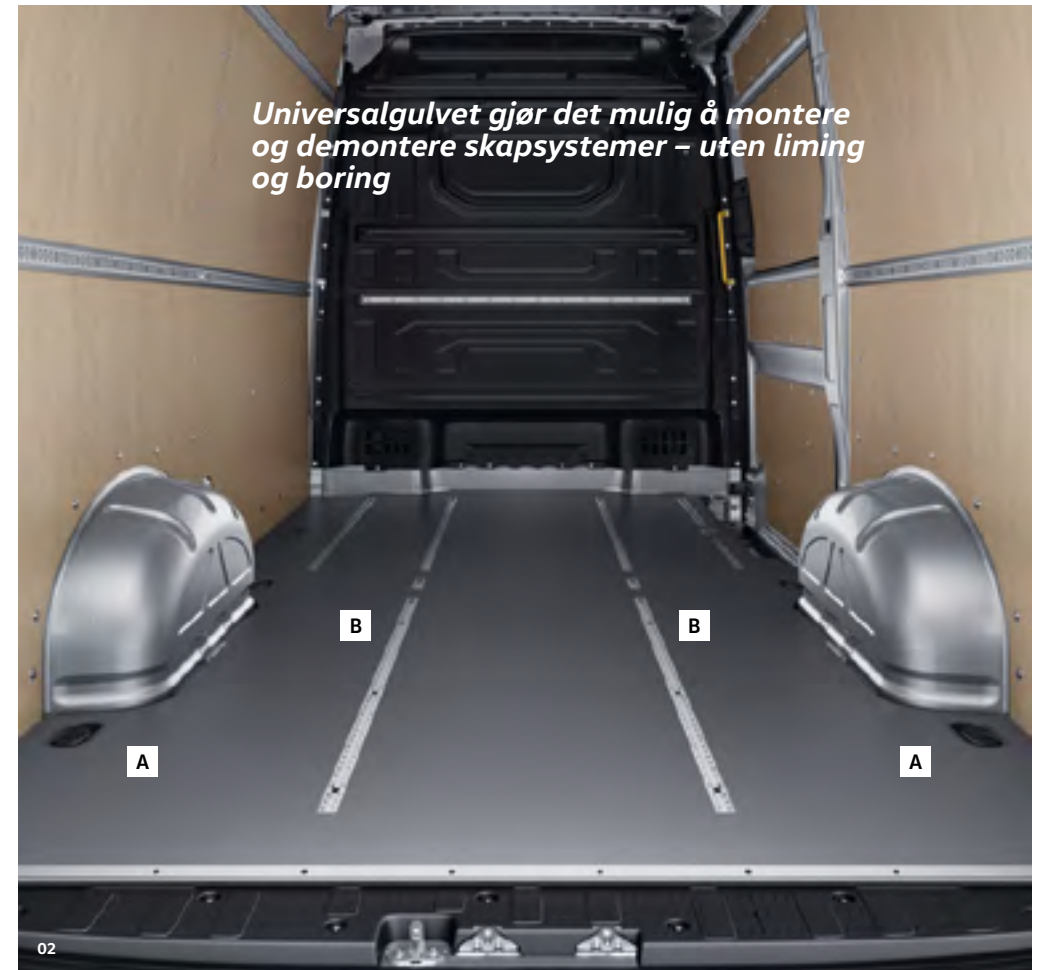

02 Universalgulv^{1), 2)} i tre passer fint til ettermontering av hyller og innredninger fra ulike produsenter. Spesielle adaptore (A) gjør det enkelt å feste skap i utfresningene. Universalgulvet kan leveres med surreskinner (B) (ekstrauststyr) på langs og tvers.

1) Ekstrauststyr som leveres mot pristillegg. 2) Kan medføre lengre leveringstid. Bildet viser ekstrauststyr som leveres mot pristillegg.

Praktiske og sikre løsninger for varerommet

- Innvendig takstativ (ekstrautstyr) for transport av lange gjenstander.
- Kan leveres med surseskiner på sidevegger, skillevegger og i taket (ekstrautstyr).



01 Skillevegg uten vindu. Skilleveggen iht. DIN 75410-3 er helt lukket. Et eget oppbevaringsrom over førerhuset leveres som ekstrautstyr til biler med høyt tak og som standard ved ekstra høyt tak .



02 Skillevegg med vindu og beskyttelsesgitter.* Vinduet er skråstilt på en spesiell måte som hindrer refleksjoner i førerens synsfelt. Gitteret beskytter ruten, føreren og sidepassasjeren, for eksempel ved plutselig nedbremsing.



03 Halvhøy sidekledning i kunststoff* er en ekstra robust kledning til varerommet. Den monteres fra gulv til brystning og er svært enkel å rengjøre.



04 Høy sidekledning i finér.* 5 mm tykke finérplater gjør denne sidekledningen ekstra støtsikker og slitesterk.

05 Surseskiner* for optimal sikring av last. Robuste metallskinner for sideveggene, skilleveggen, takrammen og universalgulvet kan leveres.



06 Innvendig takstativ* gjør det enkelt å transportere lange gjenstander. Begge stativene kan forskyves og tilpasses lengden på gjenstandene som skal transporteres. Stativene kan tas ut når de ikke brukes.

Vinduspakke (ikke avbildet)*. Med vinduspakken kan du bestille din nye Crafter slik du vil, for eksempel til varebil med vinduer.

Diagonal vareromsventilasjon (ikke avbildet)*. For å sikre utlufting av gass er varerommet ventilert med to diagonalt plasserte åpninger.



07 LED-vareromsbelysning. Fire integrerte LED-lys som standardutstyr sørger for god og jevn belysning av varerommet.

12-volts stikkontakter (ikke avbildet)* er plassert lett tilgjengelig på D-stolpen ved den sidehengslede bakdøren og ved skyvedøren. Biler med to skyvedører har i tillegg en tredje stikkontakt.

* Ekstrautstyr som leveres mot pristillegg.

Bilens mål i mm

Bilens høyde 2798¹⁾
Innvendig høyde 2196²⁾

Bilens høyde 2590¹⁾
Innvendig høyde 1961²⁾

Bilens høyde 2355¹⁾
Innvendig høyde 1726²⁾



1) Ved forhjulstrekk, 4MOTION firehjulstrekk og bakhjulstrekk med enkelhjul. For høydemålene over veibanen gjelder en toleranse på ± 50 mm. 2) Innvendig høyde på modeller med forhjulstrekk. 3) Leveres ikke i kombinasjon med normaltak (H2). 4) Leveres ikke i kombinasjon med ekstra høyt tak (H4). 5) Lastevolum på modeller med forhjulstrekk. Bildet viser ekstrastyr som leveres mot pristillegg.



En oversikt over modellvariantene finner du på side 49.

Varianter av Crafter varebil

Akselavstand

Mellomlang

Lang

Ekstra lang

Setepakke

Med 2 eller 3 sitteplasser

Varerom⁵⁾ med Euro-paller

800 x 1200 mm

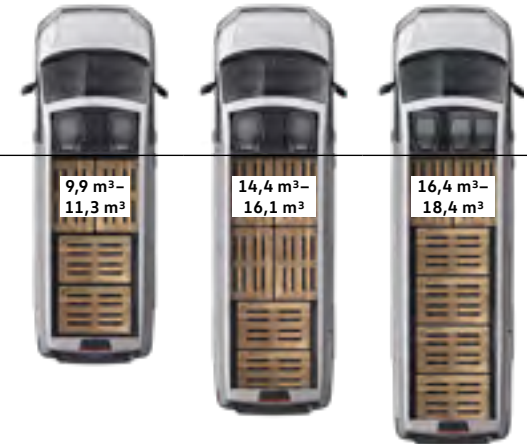

Varerom⁵⁾ med Euro 3-paller

1000 x 1200 mm

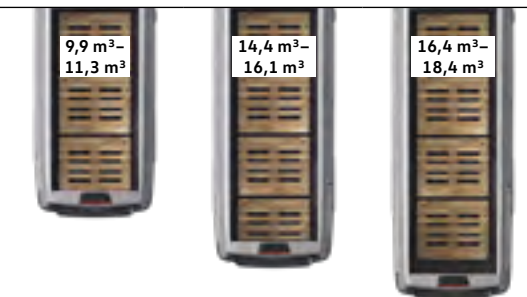

Varerom⁵⁾ med varetraller

720 x 830 mm

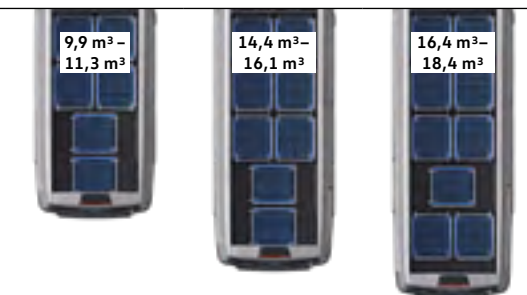

Lastmål

Lengde: 3450 mm
Bredde: 1832 mm

Lengde: 4300 mm
Bredde: 1832 mm

Lengde: 4855 mm
Bredde: 1832 mm



*Transport av mannskap,
materialtransport, offroader.
Alt i én pakke.*



Volkswagen Crafter pickup

Crafter pickup imponerer når det gjelder lasteflate, utstyr og antallet sitteplasser. Det store mangfoldet av varianter gjør at den kan tilpasses perfekt til forskjellige kravprofiler. Du kan velge mellom enkelt førerhus med inntil tre sitteplasser, dobbelkabin med inntil sju sitteplasser og pickup med lengde fra 2700 mm til 4700 mm.







Lasteflate på inntil 9,6 m² ¹⁾

1) Verdien gjelder Volkswagen Crafter pickup med Enkel førerhytte og lang akselavstand med overheng. 2) Ekstrautstyr som leveres mot pristillegg. 3) Kan medføre lengre leveringstid. Bildet viser ekstrautstyr som leveres mot pristillegg.



Allsidige og pålitelig transport- løsninger

- Inntil ti surrekroker for feste av last.
- Smart transportsystem for verktøy og materialer.



01 Surrekroker for sikring av last. Inntil ti surrekroker som kan felles ned i gulvet.

02 Oppbevaringsboksen for pickup^{2), 3)} er laget i aluminium, er fastmontert og rommer 640 liter. Den er konstruert for 240 kg nyttelast. En gasstrykkfjær sørger for at lokket er lett å åpne og blir stående åpent.

4-seters sittebank (ikke avbildet). Dobbelkabinen har plass til oppbevaring av verktøy under 4-seters sittebenken bak.



Akkurat de feste- og oppbevaringsmulighetene vi trenger.

Pickup med detaljer som overbeviser

Volkswagen Crafter pickup har imponerende utstyr og tar utfordringene på strak arm. Pickupen har robuste og praktiske løsninger som takler både tungt utstyr, utstyr med mange deler og tung last.





03 Stigestativ²⁾ for trygg transport av stiger og andre lange gjenstander. Den varmforsinkede rammen er festet foran på pickuperen. Kan også leveres med stigestativ bak på pickuperen (ekstrautstyr). Den tverrgående holderen kan festes i tre ulike høyder i trinn på 115 mm.

Multifunksjonelt dobbelt passasjer sete (ikke avbildet) gjør første seterad svært fleksibel i bruk. Det midtre setet kan felles helt ned og blir en praktisk arbeidsflate med integrerte koppholdere. I oppbevaringsrommet i setekassen er det god plass til verktøy.

Presenning og stativ (kapell)^{2), 3)} (ikke avbildet). Det robuste stativet med sidebrett og presenning i høy kvalitet leveres i ulike høyder og farger.



1) Ved dobbelkabin med forhjulstrekk, 4MOTION firehjulstrekk og bakhjulstrekk med singledekk. For høydemålene over veibanen gjelder en toleranse på ± 50 mm. 2) Vil bli levert på et senere tidspunkt. Leveres bare i kombinasjon med Enkel førerhytte. Bildet viser ekstrastyr som leveres mot pristillegg.



En oversikt over modellvariantene finner du på side 49.

Varianter av Crafter pickup

Akselavstand

Mellomlang L3

Lang L4

Lang med overheng L5²⁾

Enkel førerhytte

Med 2 eller 3 sitteplasser



Lasteflate

7,1 m²

8,8 m²

9,6 m²

Lasteplass, mål

Bredde: 2040 mm
Lengde: 3500 mm

Bredde: 2040 mm
Lengde: 4300 mm

Bredde: 2040 mm
Lengde: 4700 mm

Dobbelkabin

Med 2 til 7 sitteplasser



Lasteflate

5,5 m²

7,1 m²

Lasteplass, mål

Bredde: 2040 mm
Lengde: 2700 mm

Bredde: 2040 mm
Lengde: 3500 mm

// Høy lasteevne og enda større lastekapasitet. //



Pickup med treveis-tipp.

Tipp fra tre sider – overbevisende kvalitet på alle sider. Crafter Tipper viser på alle måter hva dagens fabrikktilpassede tipp-teknologi er i stand til. Den gir en ekstremt holdbar rammekonstruksjon, så vel som stabile bakdeksellåser innfelt i planets baklem

TOPP! *Fabrikktilpasset 3-veis tipp*

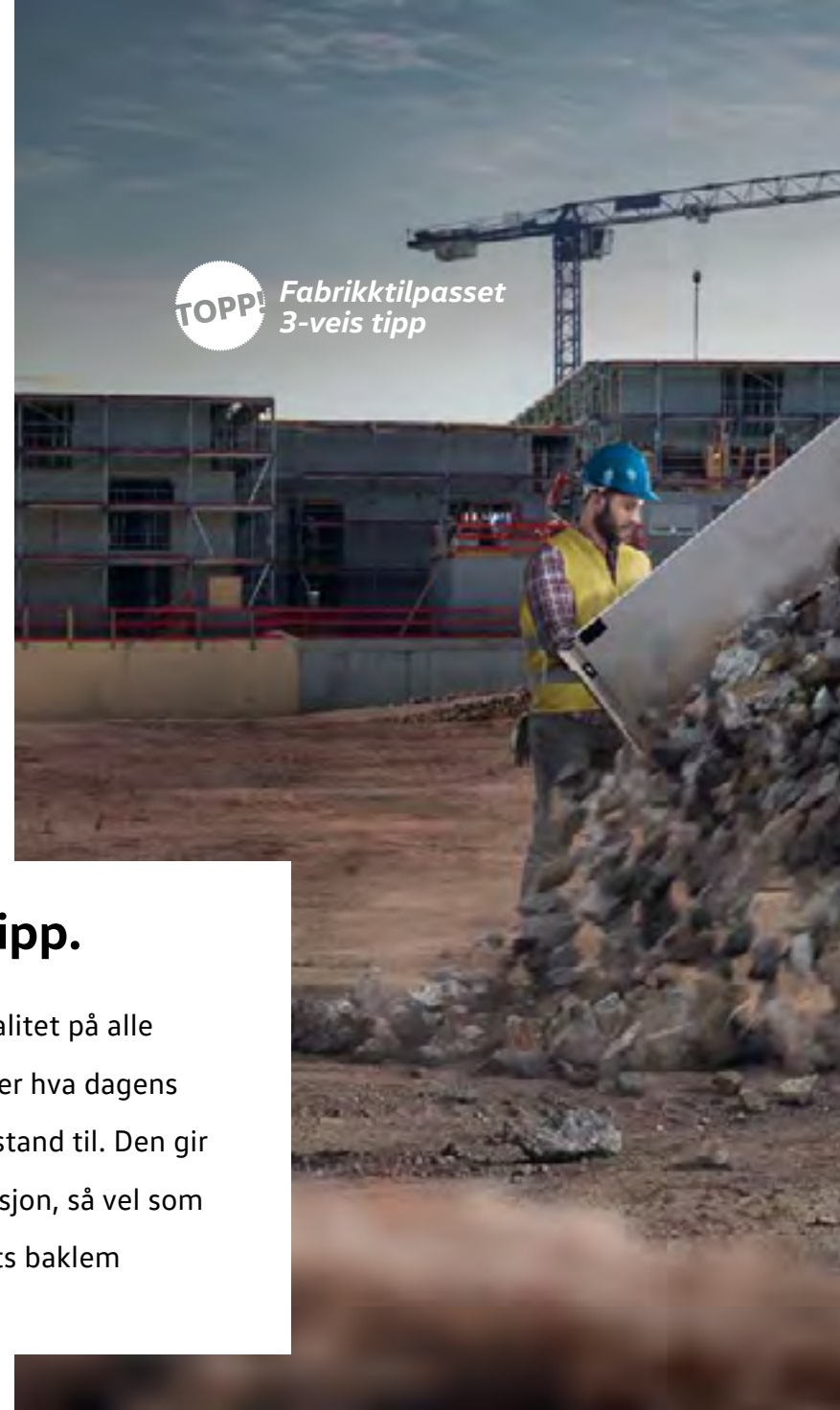



*Påbyggertilkoblinger som kan behovstilpasses
hvert enkelt løsning, sammen med ekstra
modulbaserte enheter for kraftuttak*

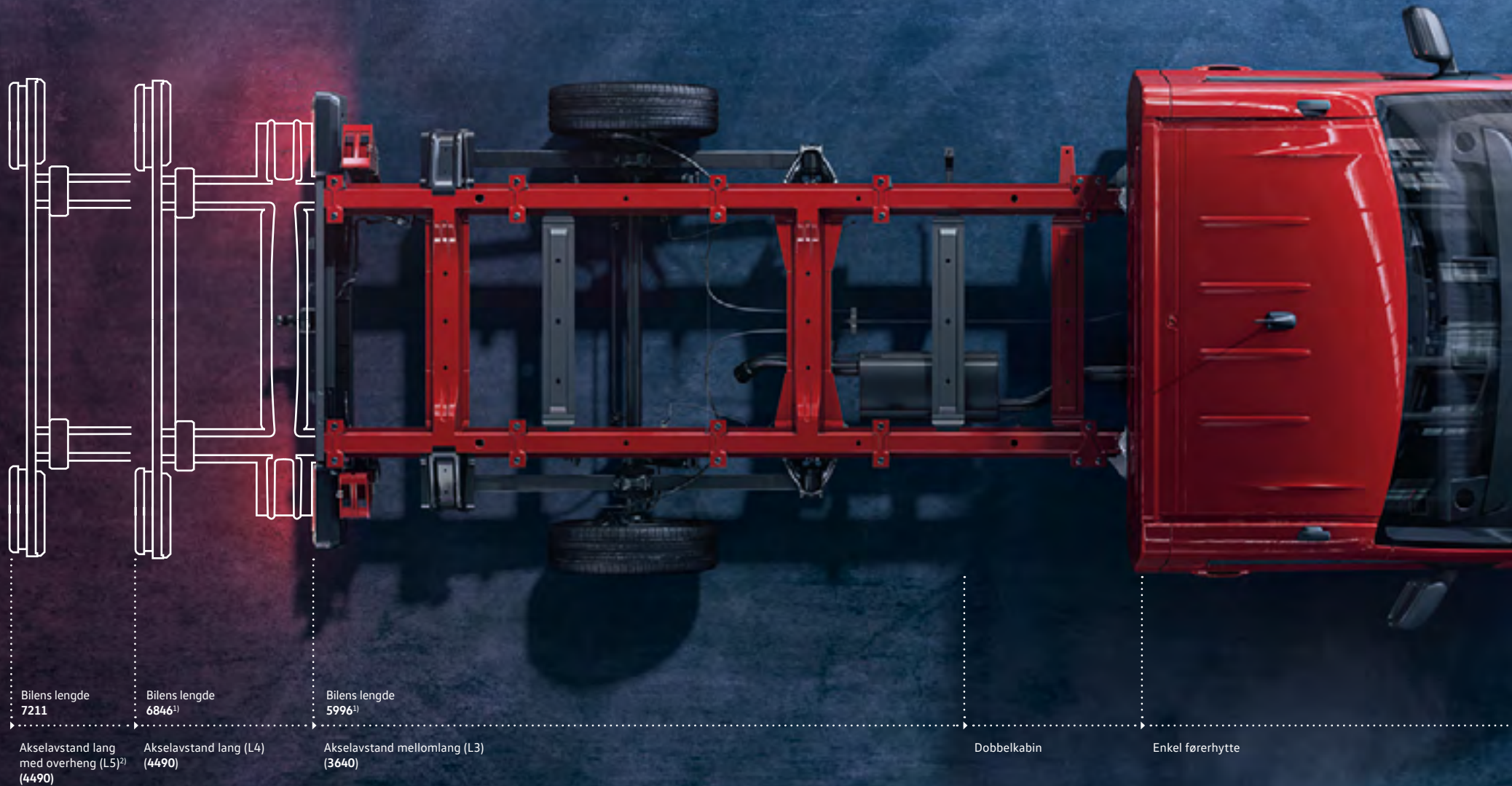

En oversikt over modellvariantene finner du på side 49.

Crafter chassis for individuelle påbygg

Den lave egenvekten gjør Crafter chassis til et ypperlig utgangspunkt også for tunge påbygg. Ta kontakt med nærmeste forhandler for å få tilbud på en løsning tilpasset ditt behov.



Utrykningskjøretøy



Påbygg for transport av glass



Varebil med bakløfter



Lastebil med tipp



Lastebil med containerlift



Lastebil med krok løfter



Pickup



Biltransport



Lift



Pickup med presenning og stativ (kapell)



Lastebil med tipp og kran



Skap



Skap med kjøleaggregat

De beste påbyggs- og ombyggingsløsningene i sin klasse

- Optimal forberedelse for påbygg og ombygginger.
- Integrasjon av spesialfunksjoner fra fabrikk.



Girkassemontert kraftuttak (ikke avbildet). Volkswagen Crafter kan leveres med modulbaserte tilleggsagregater for energikrevende spesialutstyr. Integrasjon fra fabrikk er prisgunstig og gir høy prosessikkerhet samt vedlikehold i forbindelse med de vanlige serviceintervallene.



Kundespesifikk funksjonsstyreenhet gjør det mulig for påbyggeprodusenter å innrette påbyggene slik at disse f.eks. kan betjenes med smarttelefon. Den kundespesifikke funksjonsstyreenheten kan programmeres fritt, har innganger og utganger som kan konfigureres individuelt og tillater tomgangsregulering av motoren.

Flere forberedelser. Fra fabrikk kan Volkswagen Crafter leveres med forberedelse for forskjellige påbygg og ombygginger (ekstrautstyr): Bakløfter, 3-veis tipp, forberedelse for serviceinnredning og varsellys.



Et komplett versted
klart til bruk.



01

01 Mobilt verksted. Det store varerommet i Volkswagen Crafter med høyt tak er perfekt for ombygging til mobilt verksted. Utstyret omfatter varmedempende glass, gulvstående oppbevaring med luke i aluminium, fire skuffer, tre hyllebeholdere, en arbeidsbenk med skrustikke, samt varsellys på taket. LED-belysning, 12-volts stikkontakt og takvifte sikrer ekstra varme og gode arbeidsforhold i varerommet.



01

Montering av hyller er enkelt med forborede hull for M6-skrur på innerveggene og universalgulvet. Sureskiner på alle vegger, innvendig takstativ og mulighet for å plassere last over førerhuset gir optimale feste- og lastemuligheter. Optisert fjæring for langvarig belastning leveres som ekstrastyr.



Driftssikkerhet ved høye utetemperaturer.



01

01 Kjølebil. De modulbaserte tilleggsaggregatene forenkler ombyggingen til kjølebil for legemidler eller matvarer. For å kunne regulere temperaturen i varerommet optimalt også på korte avstander omfatter utstyret en innvendig tilleggsfordamper, en ekstra generator, en kjølekompressor og en ekstra varmeveksler. Skyvedøren er hengslet slik at det er plass til heldekkende kledning med effektiv varmeisolering.



02



Betydelig raskere inn- og utstigning.

02 Distribusjonsbil. For at varerommet skal være lett tilgjengelig, har denne ombyggingen en skillevegg med gjennomgang og klappsete på passasjersiden. Sammenleggbare hyller og Rear View ryggkamera gir ekstra fleksibilitet og sikkerhet. Ekstra lav innstigningshøyde, stigtrinn bak og bakdører med større åpningsvinkel forenkler lasting og lossing.



03

03 Bil for transport av bevegelseshemmede. Volkswagen Crafter med forhjulstrekk har ekstra lav innstigningshøyde og er et perfekt utgangspunkt for ombygging med lineær heis eller senking av bakre del. Utstyrspakken med førerassistentsystemer (ekstra utstyr) er ekstra praktisk ved bykjøring: Parkeringshjelp, parkeringsassistent, ryggekamera og sensorbasert sidebeskyttelse. En ekstra kjølekompressor, tilleggsfordamper, en ekstra varmeveksler og innstigningshåndtak på stolpene bak sørger for enda mer komfort i kupeen.

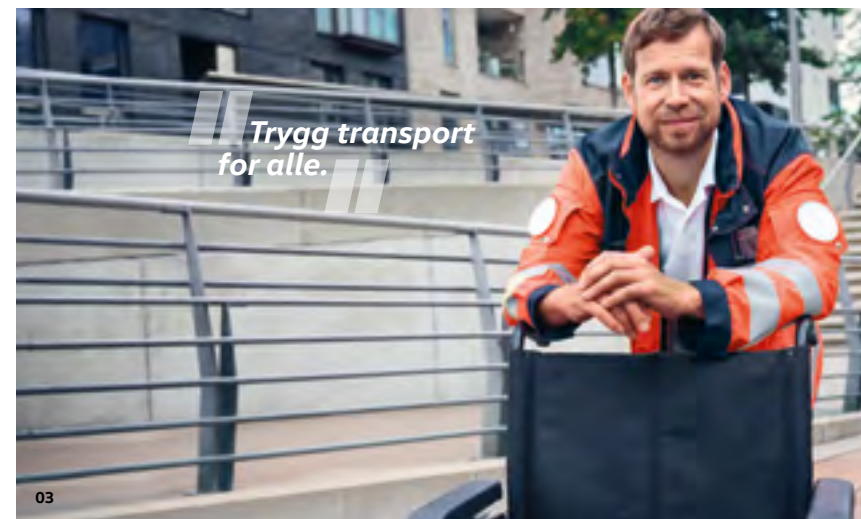

Trygg transport
for alle.

03



03

UmbauPortal

Alle påbygg og ombygginger er detaljert beskrevet på www.umbauportal.de

Lakkfarger

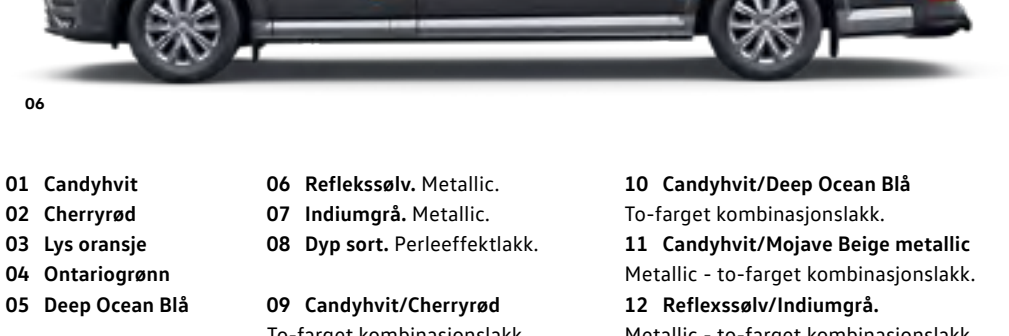

- 01 Candyhvit
- 02 Cherryrød
- 03 Lys oransje
- 04 Ontariogrønn
- 05 Deep Ocean Blå

- 06 Refleksølv. Metallic.
- 07 Indiumgrå. Metallic.
- 08 Dyp sort. Perleeffekt-lakk.
- 09 Candyhvit/Cherryrød To-farget kombinasjonslakk

- 10 Candyhvit/Deep Ocean Blå To-farget kombinasjonslakk.
- 11 Candyhvit/Mojave Beige metallic Metallic - to-farget kombinasjonslakk.
- 12 Refleksølv/Indiumgrå. Metallic - to-farget kombinasjonslakk.

Felger og setetrekk



01 Stålfelger 6 ½ J x 16 i sølv med navkapsler.
Med 205/75 R 16 C dekk.

02 Lismore lettmetalfelger 6 ½ J x 17.
Med 235/65 R 17 C dekk.

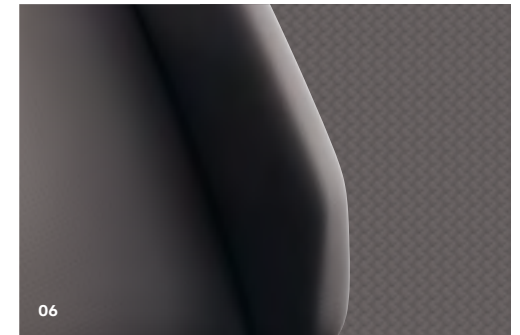
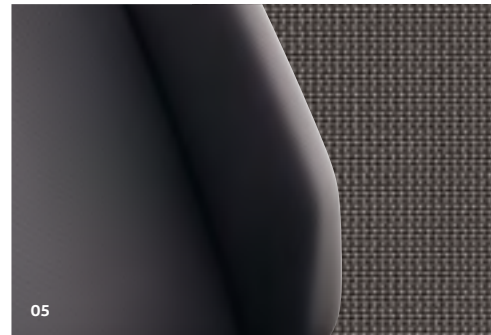
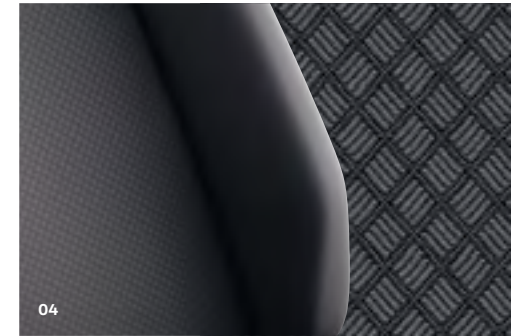
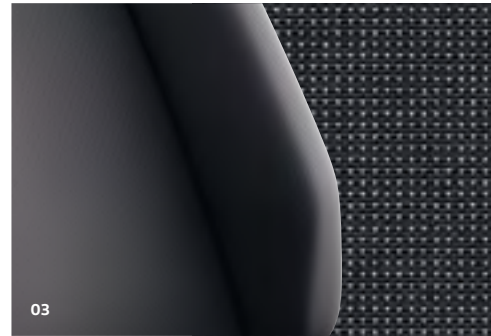

03 Austin stofftrekk i titansort
04 Memphis stofftrekk ¹⁾ i titansort
05 Robust Marathon stofftrekk i Palladium
06 Mesh setetrekk i kunstskinn i Palladium

Utstyr



01 Frontlykter med LED-lys. Kjørelys, nær- og fjernlys genereres med energi-besparende LED-lys. LED-lys har høy driftssikkerhet og lang levetid.

Lys- og siktpakken (ikke avbildet) Pakken gir bedre sikt og består av kjørelysfunksjon som slår kjørelyset på automatisk, fjernlysregulering som blander av automatisk, og regnsensor som aktiverer vindusviskerne. Kjørelys med Coming home-/Leaving home-funksjon gir økt sikkerhet og komfort ved å lyse opp området rundt bilen (ekstrautstyr).





Forberedelse for tilhengerfeste (ikke avbildet). Det kan leveres ulike forberedelser for tilhengerveker opp til 3,5 tonn.

Fast tilhengerfeste (ikke avbildet). Kan trekke last på inntil 3,5 tonn – inkl. antiskrensregulering med tilhengerstabilisator.

03 Tilhengerfeste med kulehode, avtagbart. Med dette kan du bruke tilhenger og stativsystemer på inntil 3,5 tonn på en sikker og pålitelig måte.

04 Bøylekobling. Konstruert for tilhengerlast på inntil 2 tonn inklusive antiskrensregulering med tilhengerstabilisator.

Skvettlapper (ikke avbildet). Beskytter mot smuss- og steinsprut.

05 Bredt stigtrinn i støtfangeren. Stigtrinnet går over hele bredden av bakveggen og gjør lasting og lossing enklere.

06 Stigtrinn i halv bredde. Stigtrinnet går over halve bredden av bakveggen og gjør lasting og lossing enklere. Det kan kombineres med tilhengerfeste for tilhengerveker på inntil 3,5 tonn.

Forberedelse for takstativ (ikke avbildet). Monteringsskinner med C-profil på taket gjør det enklere å ettermontere takstativ og andre lastsystemer.



01 Oppvarmet multifunksjonsratt i skinn. Rattet ligger svært godt i hånden og er svært brukervennlig. Med tastene kan du styre for eksempel radioen eller navigasjonssystemet, mobiltelefonen eller cruise control.

Digital fartsskriver (ikke avbildet). Fartsskriveren registrerer veistrekings- og hastighetsdataene digitalt og gir en automatisk advarsel når føreren har kjørt i lengre tid enn det som er tillatt.

Flåtestyringsgrensesnitt/telematikkforberedelse (ikke avbildet). Svært enkelt å integrere i eksisterende systemer. Kompatibelt med alle vanlige merker.

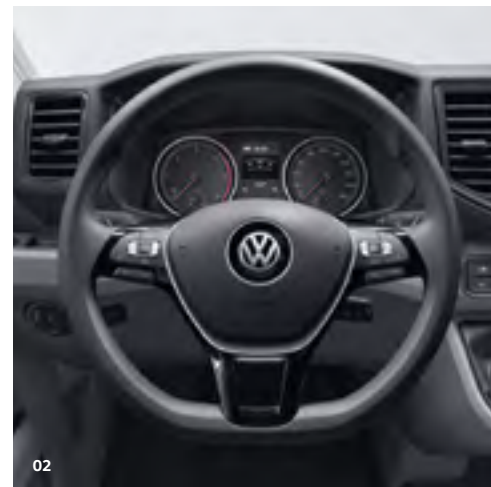

02 Multifunksjonsratt. Med vippebryterne på multifunksjonsrattet kan du enkelt betjene kjørecomputeren, mobiltelefon med håndfrifunksjon, radio- og navigasjonssystemet.



03 04 Stor kjørecomputer med sort-hvit TFT-skjerm viser relevant informasjon som utetemperatur, gjenværende rekkevidde, gjennomsnittshastighet og gjennomsnittligforbruk. Du kan også enkelt betjene førerassistenssystemer og ta en rask kontroll av bilens funksjoner.



05

Composition Media radiosystem (ikke avbildet) består av en 8-tommers TFT-fargeskjerm, berøringskjerm med fingersensor, DAB+, CD-spiller med MP3- og WMA-funksjon, 4 x 20 watt effekt med fire høyttalere*, SD-kortinngang, AUX-IN-grensesnitt og USB-grensesnitt på instrumentpanelet, Bluetooth-tilkobling for mobiltelefoner og dobbeltuner med fasediversitet for best mulig radiomottak. Systemet støtter trådløs AppConnect og We Connect.

05 Discover Media navigasjonssystem har de samme funksjonene som Composition Media radio, i tillegg til en ekstra, integrert SD-kortinngang til SD-kortet med kartmaterialet. Det installerte kartmaterialet over Europa kan oppdateres gratis med Volkswagen MapCare via Volkswagens hjemmeside. 32GB medialagring.



01



02

01 Climatic klimaanlegg er et halvautomatisk klimaanlegg som er utstyrt med en kupésensor og kontinuerlig regulerer luften i førerhuset slik at den holder ønsket temperatur.

02 03 Climatronic klimaanlegg med temperaturregulering i to soner sikrer et behagelig klima både for føreren, forsetepassasjeren og for vare-/passasjerrommet*. Klimaanlegget registrerer utetemperatur og solstrålenes intensitet og tilfører mer eller mindre kald luft etter behov. Automatisk omluftfunksjon, luftkvalitetssensor og parkeringsvarmeren (ekstrautstyr) sørger for et behagelig inneklima.



03



04

04 Programmerbar luftbasert kupévarmer. Den drivstoffdrevne, luftbaserte kupévarmeren varmer direkte opp luften som strømmer inn, og gir svært rask oppvarming av vare-/passasjerrommet via luftdysene. Kan leveres med fjernkontroll (ekstrautstyr).



05

05 Vannbasert tilleggvarmer med programmerbar kupévarmer. Den vannbaserte parkeringsvarmeren bidrar til oppvarming når motoren går og kan programmeres for inntil 60 minutters forvarming av bilen, f.eks. slik at rutene kan avises raskt.

Mer utstyr

Drivstoffdrevet kjørevvarmer (ikke avbildet). Det drivstoffdrevne anlegget bidrar til raskere oppvarming av passasjerrommet når motoren er i gang.

Luftbasert kupévvarmer pluss programmerbar vannbasert tilleggsvarmer (ikke avbildet). I tillegg til funksjonene til den luftbaserte kupévvarmeren bidrar den vannbaserte tilleggsvarmeren til oppvarming når motoren er i gang og kan programmeres for forhåndsoppvarming av bilen.

Setevarme i forsetene (ikke avbildet) er integrert i seteryggen og sitteflaten og kan stilles inn separat i tre trinn for fører- og det ytre passasjerstet (3-seter).

Generell informasjon

Informasjon om retur og skroting av brukte biler

Volkswagen er seg bevisst utfordringene i det moderne samfunnet og tar hensyn til dem i alle nye Volkswagen-produkter. Dette gjelder selvfølgelig også for vern av miljø og ressurser. Derfor er alle nye biler fra Volkswagen mindre belastende for miljøet ved skroting, og de kan i prinsippet tas i retur uten kostnader – med forbehold om at nasjonale lovbestemmelser overholdes. Nærmere informasjon om retur og skroting av brukte biler får du hos din Volkswagen-forhandler, på www.volkswagen.no/nytte

DSG®, TDI® og 4MOTION® er i Tyskland og flere andre land registrerte varemerker for Volkswagen AG. At et varemerke ikke er merket med ® i denne brosjyren, betyr ikke uten videre at det ikke er et registrert varemerke, og/eller at dette varemerket kan benyttes uten skriftlig forhåndsgodkjenning fra Volkswagen AG.

Modellene i brosjyren er delvis utstyrt med ekstrautstyr som leveres mot et pristillegg. Dekor som er vist i illustrasjonene, er ikke en del av standardutstyret.

Bildene i denne katalogen viser bare en del av det standard- og ekstrautstyret som kan leveres. Noe ekstra-utstyr kan medføre lengre leveringstid på bilen.

Kvalitetsgaranti

I tillegg til den lovpålagte garantien gir Volkswagen deg 5 år/250 000 km Norgesgaranti, 3 års garanti mot lakkskader og 12 års garanti mot gjennomrusting. Alle opplysninger om Volkswagen garanti og lakkgaranti gjelder bare for biler av merket Volkswagen importert av Harald A. Møller AS. Bilene må videre være utstyrt med et servicehefte fra Volkswagen AG.

Alle opplysninger om modellutvalg, utstyr, utseende, tekniske data og driftskostnader for bilen var de som gjaldt ved trykking av denne brosjyren. Din Volkswagen Nyttkjøretøy-forhandler kan også informere deg om hva som gjelder i Norge. Med forbehold om endringer.

Volkswagen tilbehør

Volkswagen tilbehør byr på mye utstyr som er perfekt tilpasset Crafter. Dermed kan du supplere med og tilpasse funksjoner og bruksområder alt etter dine behov. Du finner mer tilbehør i tilbehørsbrosjyren som du får hos din Volkswagen-forhandler.



01 Tilhengerfeste og stigtrinn sørger for enkelt bytte mellom kulehode og bøylekobling¹⁾ på tilhengerfestet og enda enklere inn- og utstigning.²⁾



02 Stigeholderen er ideell for sikker og enkel transport av stiger på taket. Den fleksible, justerbare stigeholderen er brukervennlig og enkel å montere på et grunnstativ.

03 Braketter for takstativ i helforsinket båndstål kan justeres individuelt og gjør det enkelt å transportere lange gjenstander på taket. Høyden uten grunnstativ er 180 mm.



04 Vind- og regnavviseren reduserer vannsprut og støy effektivt når du kjører med vinduene litt åpne. I tillegg skjermer føreren mot ubehagelig lys når solen faller inn fra siden. | KA | KO | PR | FG |

Skvettlapper (ikke avbildet) i slitesterk utførelse beskytter understellet, støtfangerne, sideskjørtene og dørene mot smuss og steinsprut. I tillegg reduseres vannsprut. | KA | KO | PR | FG |



05 Lastsikringskofferten inneholder feste- og strammebånd, kantbeskyttelse, sklisikre matter og en brosjyre med informasjon om sikring av last. Kan leveres med veggholder (ekstrautstyr). | KA | KO | PR | FG |



06 Fester for surrestropper gjør at du alltid kan sikre lasten godt i varerommet. De festes enkelt til surreskinnene eller til separate festepunkter på godsstøttene. | KA | KO | PR | FG |



07 Gulvmattene i gummi med Crafter-logo har en form som er nøyaktig tilpasset til gulvet. De robuste strukturmatterne i sort er enkle å rengjøre. | KA | KO | PR | FG |

Alltid på nett med Car-Net mobile online-tjenester



Nå får du fremtidens mobilitet også i Volkswagen Nyttekjøretøy. Med Car-Net mobile online-tjenester blir Volkswagen Crafter et nettbasert informasjonssenter. Med Car-Net App-Connect kan du enkelt bruke og styre innhold på smarttelefonen din mens du kjører. Og med Car-Net Guide & Inform kan du utvide Discover Media navigasjonssystem (ekstrautstyr) med mange ekstra informasjonstjenester i bilen. Du finner mer informasjon på www.volkswagen-nutzfahrzeuge-carnet.de.



Vi bytter bil ofte.
Da er det perfekt med enkel
tilkobling av smarttelefonen.

Car-Net Security & Service¹⁾

I fremtiden kan Volkswagen Crafter leveres med Volkswagen Car-Net Security & Service.¹⁾ Disse tjenestene gjør Volkswagen Crafter sikrere, enklere, mer praktisk og driftsøkonomisk i bruk med blant annet overvåkning av parkeringsposisjon og rapport om bilens tilstand. Tjenestene omfatter blant annet følgende funksjoner:



Områdevarsling

Hvis Volkswagen Crafter forlater eller kjører inn i et definert område til fastsatte tider, får bileieren en automatisk generert varselmelding.



Parkeringsposisjon

Viser bilens parkeringsposisjon på kart, samt nøyaktig adresse og viser føreren den korteste veien dit ved hjelp av GPS.



Låsing og opplåsing

Låser og låser opp Volkswagen Crafter komfortabelt via smarttelefonen og gir medarbeiderne nøkkelfri tilgang til varerommet og førerhuset.

Motorer som tilfredsstill Euro 6-standarden

	2,0 liters TDI-motor med 102 hk (75 kW) med SCR/AdBlue ^{®6)}	2,0 liters TDI-motor med 140 hk (103 kW) med SCR/AdBlue ^{®6)}
Motorkonstruksjon / ventiler per sylinder	4-sylindret dieselmotor / 4	4-sylindret dieselmotor / 4
Innsprøytning/lading	Direkteinnsprøytning/turbolader	Direkteinnsprøytning/turbolader
Slagvolum i cm ³	1968	1968
Maks. effekt i hk (kW) ved o/min.	102 (75) ved 3000–3500	140 (103) ved 3500–3600
Maks. dreiemoment i Nm ved o/min.	300/1400–2250	340/1600–2250
Drivstofftype	Diesel, min. 51 CZ iht. DIN EN 590	Diesel, min. 51 CZ iht. DIN EN 590
Girkasse	6-trinns manuell girkasse	6-trinns manuell girkasse / 8-trinns automatgirkasse
Drivverk	Forhjulstrekk	Forhjulstrekk / 4MOTION firehjulstrekk

	2,0 liters TDI-motor med 177 hk (130 kW) med SCR/AdBlue ^{®6)}
Motorkonstruksjon / ventiler per sylinder	4-sylindret dieselmotor / 4
Innsprøytning/lading	Direkteinnsprøytning/turbolader
Slagvolum i cm ³	1968
Maks. effekt i hk (kW) ved o/min.	177 (130) ved 3600
Maks. dreiemoment i Nm ved o/min.	410/1500–2000
Drivstofftype	Diesel, min. 51 CZ iht. DIN EN 590
Girkasse	6-trinns manuell girkasse / 8-trinns automatgirkasse
Drivverk	Forhjulstrekk / 4MOTION firehjulstrekk / Bakhjulstrekk

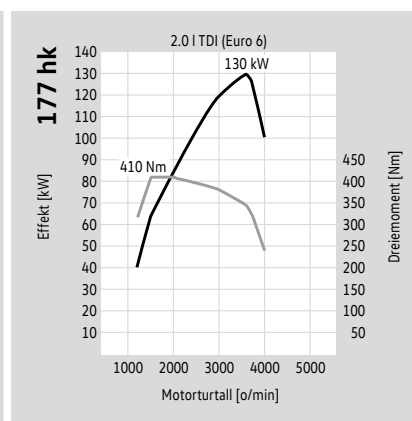
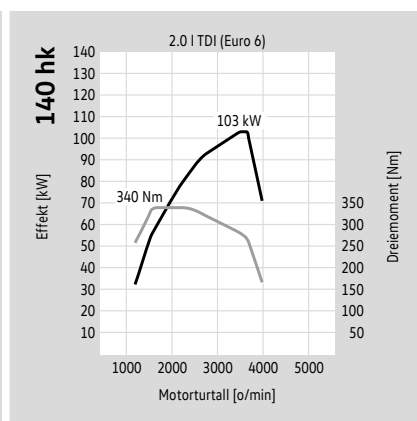
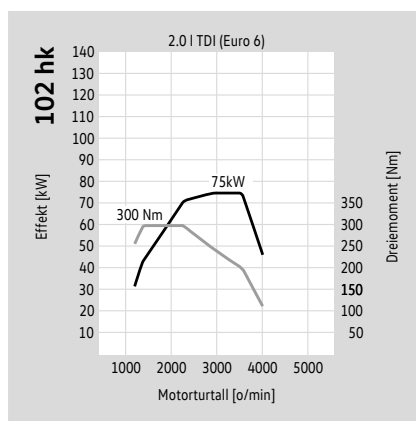

Avgiften for biler med personbilregistrering er i henhold til nøkkelnumrene som er fastsatt av KBA (Kraftfahrt Bundesamt) i Tyskland. Fotnotene til de oppførte notetegnene finner du under «Merknader».

Mål

Crafter 35 Kassebil med mellomlang akselavstand og normaltak (L3H2)

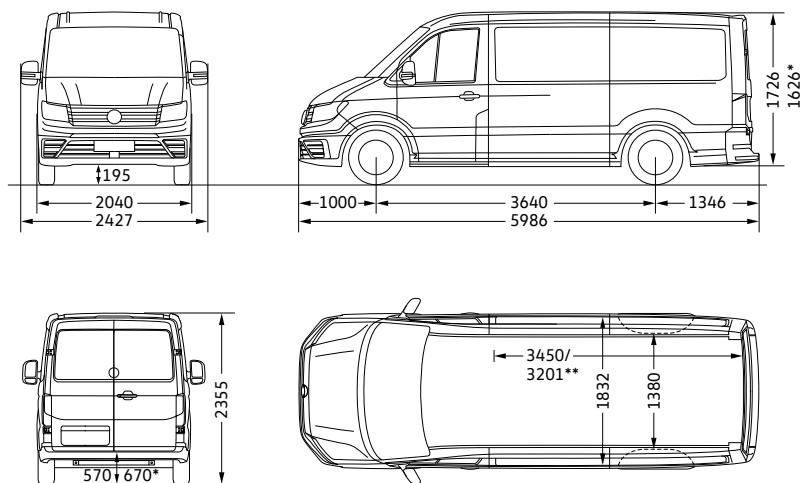

*Verdien gjelder for 4MOTION firehjulstrekk
**Maks/min lengde varerom (på gulvnivå)

Crafter 35 Kassebil med mellomlang akselavstand og høyt tak (L3H3)

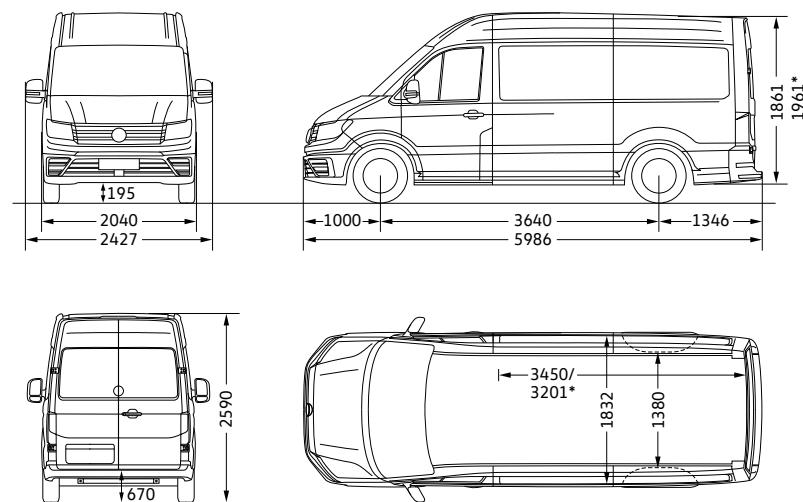

*Verdien gjelder for 4MOTION firehjulstrekk/bakhjulstrekk
**Maks/min lengde varerom (på gulvnivå)

Varerom, volum (m ²), med forhjulstrekk/4MOTION firehjulstrekk	9,9/9,3
Skyvedør på siden, bredde x høyde (mm)	
Med forhjulstrekk	1311 x 1587
Med 4MOTION firehjulstrekk	1311 x 1487
Bakdør - sidehengslet, bredde x høyde (mm)	
Med forhjulstrekk	1552 x 1605
Med 4MOTION firehjulstrekk	1552 x 1505
Snudiameter (m)	13,6

Varerom, volum (m ³), med forhjulstrekk/4MOTION firehjulstrekk	11,3/10,7/10,7
Skyvedør på siden, bredde x høyde (mm)	1311 x 1722
Bakdør - sidehengslet, bredde x høyde (mm)	1552 x 1740
Snudiameter (m)	13,6

Alle mål er basert på standardutgavene. På grunn av produksjonstoleranser/dekkdimensjoner/chassistype kan målene variere minimalt fra tallene som er oppgitt her. Det er tatt hensyn til tillatt totalvekt. Tegningene har ikke riktig målestokk.

Crafter 35 Kassebil med lang akselavstand og høyt tak (L4H3)

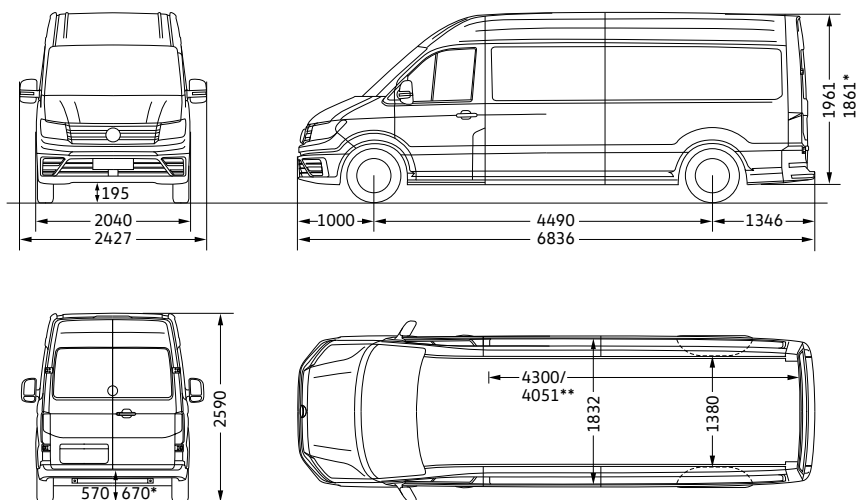

*Verdien gjelder for 4MOTION firehjulstrekk/bakhjulstrekk

**Maks/min lengde varerom (på gulvnivå)

Varerom, volum (m ³), med forhjulstrekk/4MOTION firehjulstrekk/bakhjulstrekk	14,4/13,6/13,6
Skyvedør på siden, bredde x høyde (mm)	
- med forhjulstrekk	1311 x 1822
- med 4MOTION firehjulstrekk og bakhjulstrekk	1311 x 1722
Bakdør - sidehengslet, bredde x høyde (mm)	
- med forhjulstrekk	1552 x 1840
- med 4MOTION firehjulstrekk og bakhjulstrekk	1552 x 1740
Snudiameter (m)	16,2

Crafter 35 Kassebil med lang akselavstand og superhøyt tak (L4H4)

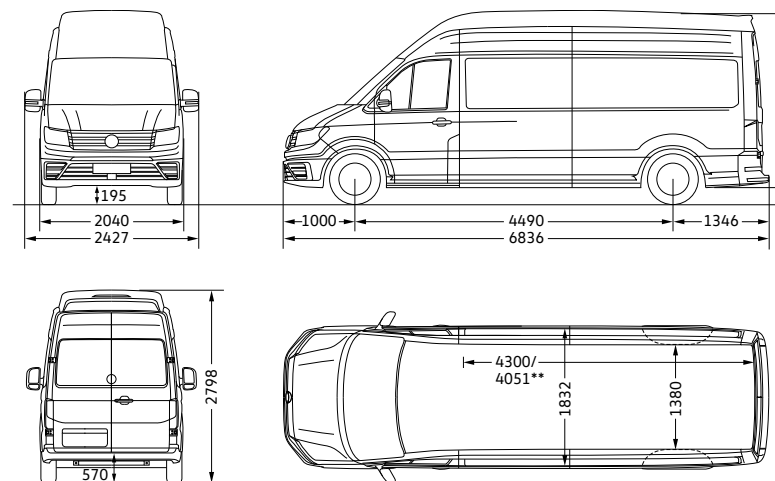

*Verdien gjelder for 4MOTION firehjulstrekk/bakhjulstrekk

**Maks/min lengde varerom (på gulvnivå)

Varerom, volum (m ³), med forhjulstrekk/4MOTION firehjulstrekk	16,1/15,3
Skyvedør på siden, bredde x høyde (mm)	1311 x 1822
Bakdør - sidehengslet, bredde x høyde (mm)	1552 x 1840
Snudiameter (m)	16,2

Alle mål er basert på standardutgavene. På grunn av produksjonstoleranser/dekkdimensjoner/chassistype kan målene variere minimalt fra tallene som er oppgitt her. Det er tatt hensyn til tillatt totalvekt. Tegningene har ikke riktig målestokk.

Crafter 35 Kassebil med lang akselavstand, overheng og høyt tak (L5H3)

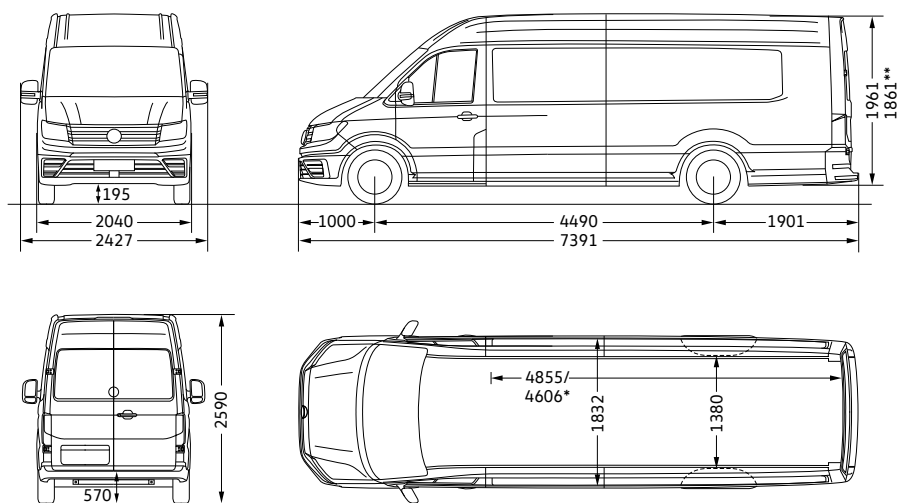

*Maks/min lengde varerom (på gulvnivå)
 ** Verdien gjelder for 4MOTION firehjulstrekk

Varerom, volum (m ³) med forhjulstrekk/4MOTION firehjulstrekk	16,4/15,5
Skyvedør på siden, bredde x høyde (mm)	1311 x 1822
Bakdør - sidehengslet, bredde x høyde (mm)	1552 x 1840
Snudiameter (m)	16,2

Crafter 35 Kassebil med lang akselavstand, overheng og superhøyt tak (L5H4)

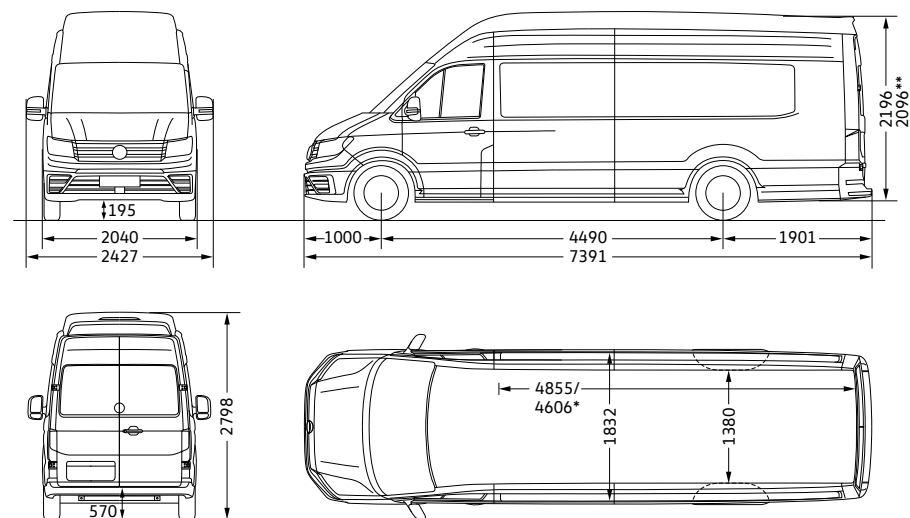

*Maks/min lengde varerom (på gulvnivå)
 ** Verdien gjelder for 4MOTION firehjulstrekk

Varerom, volum (m ³), med forhjulstrekk/4MOTION firehjulstrekk	18,4/17,5
Skyvedør på siden, bredde x høyde (mm)	1311 x 1822
Bakdør - sidehengslet, bredde x høyde (mm)	1552 x 1840
Snudiameter (m)	16,2

Alle mål er basert på standardutgavene. På grunn av produksjonstoleranser/dekkdimensjoner/chassistype kan målene variere minimalt fra tallene som er oppgitt her. Det er tatt hensyn til tillatt totalvekt. Tegningene har ikke riktig målestokk.

Crafter 50 Kassebil med lang akselavstand og høyt tak (L4H3)

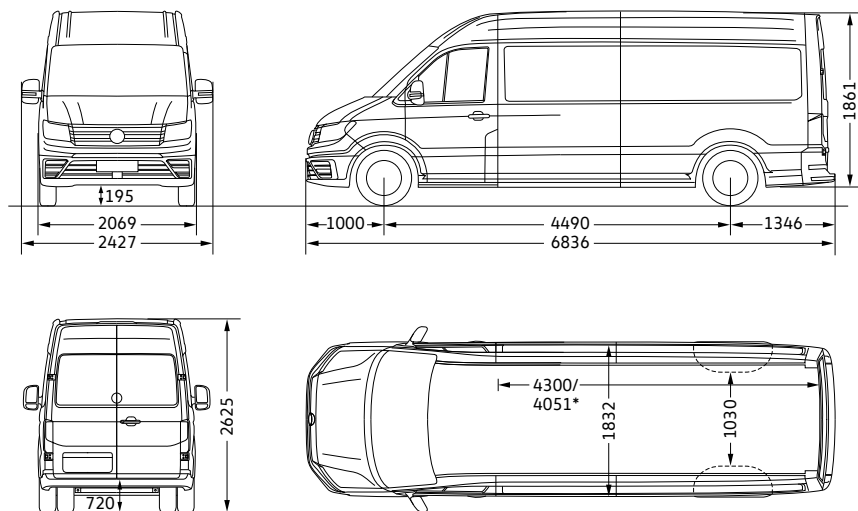

*Maks/min lengde varerom (på gulvnivå)

Varerom, volum (m ³)	13,6
Skyvedør på siden, bredde x høyde (mm)	1311 x 1722
Bakdør - sidehengslet, bredde x høyde (mm)	1552 x 1740
Snudiameter (m)	16,2

Alle mål er basert på standardutgavene. På grunn av produksjonstoleranser/dekkdimensjoner/chassistype kan målene variere minimalt fra tallene som er oppgitt her. Det er tatt hensyn til tillatt totalvekt. Tegningene har ikke riktig målestokk.

Crafter 50 Kassebil med lang akselavstand og superhøyt tak (L4H4)

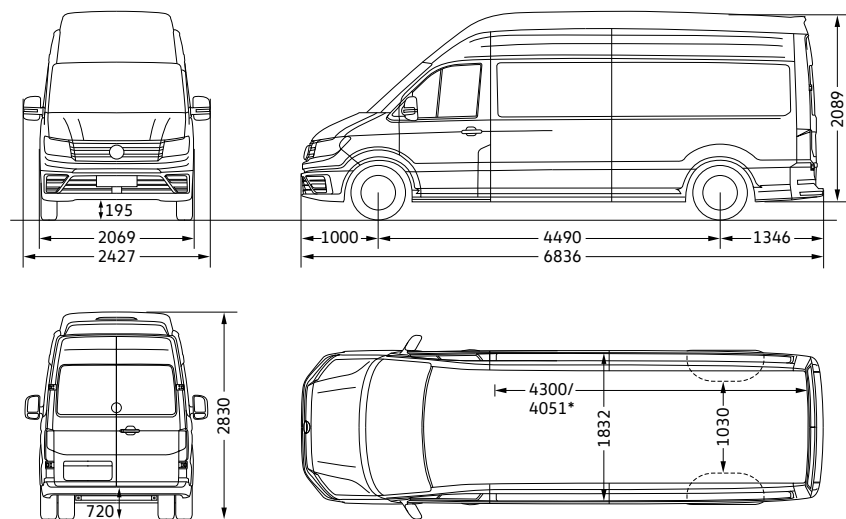

*Maks/min lengde varerom (på gulvnivå)

Varerom, volum (m ³)	15,3
Skyvedør på siden, bredde x høyde (mm)	1311 x 1722
Bakdør - sidehengslet, bredde x høyde (mm)	1552 x 1740
Snudiameter (m)	16,2

Crafter 50 Kassebil med lang akselavstand, overheng og høyt tak (L5H3)

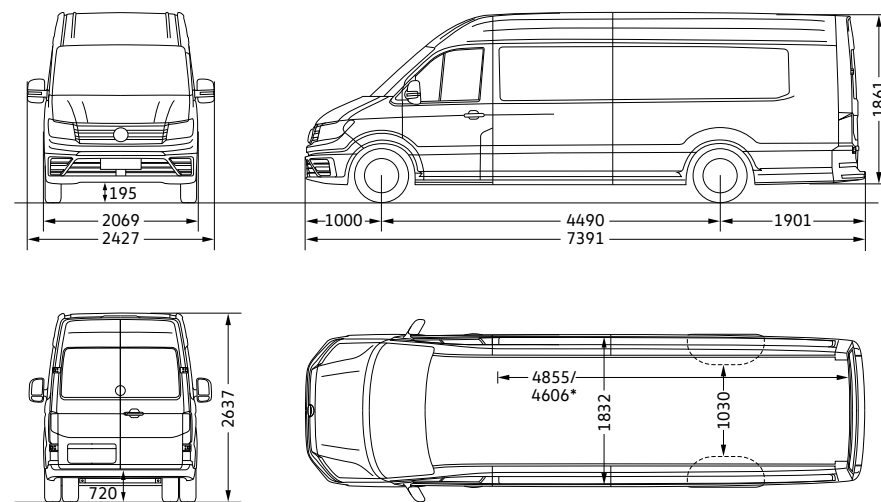

*Maks/min lengde varerom (på gulvnivå)

Varerom, volum (m ³)	15,5
Skyvedør på siden, bredde x høyde (mm)	1311 x 1722
Bakdør - sidehengslet, bredde x høyde (mm)	1552 x 1740
Snudiameter (m)	16,2

Alle mål er basert på standardutgavene. På grunn av produksjonstoleranser/dekkdimensjoner/chassistype kan målene variere minimalt fra tallene som er oppgitt her. Det er tatt hensyn til tillatt totalvekt. Tegningene har ikke riktig målestokk.

Crafter 50 Kassebil med lang akselavstand og superhøyt tak (L5H4)

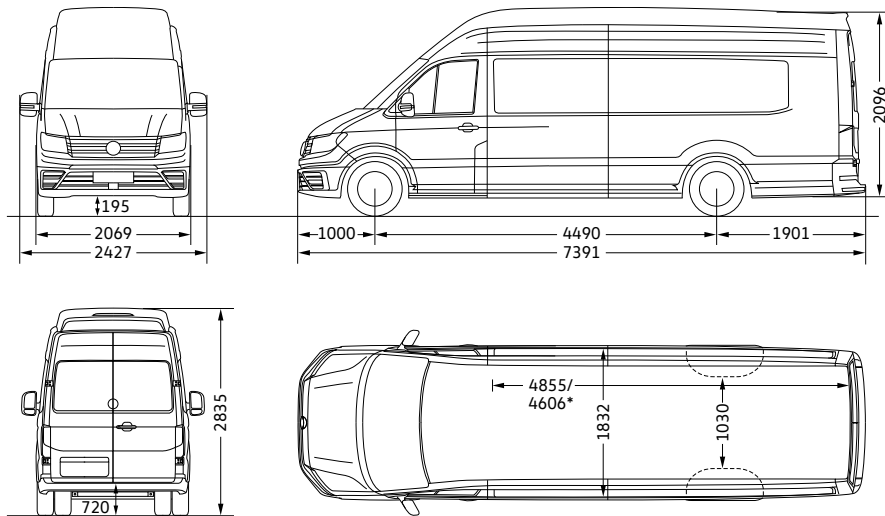

*Maks/min lengde varerom (på gulvnivå)

Varerom, volum (m ³)	17,5
Skyvedør på siden, bredde x høyde (mm)	1311 x 1722
Bakdør - sidehengslet, bredde x høyde (mm)	1552 x 1740
Snudiameter (m)	16,2

Alle mål er basert på standardutgavene. På grunn av produksjonstoleranser/dekkdimensjoner/chassistype kan målene variere minimalt fra tallene som er oppgitt her. Det er tatt hensyn til tillatt totalvekt. Tegningene har ikke riktig målestokk.

Crafter 50/55 Chassis med mellomlang akselavstand og enkel førerhytte (L3)

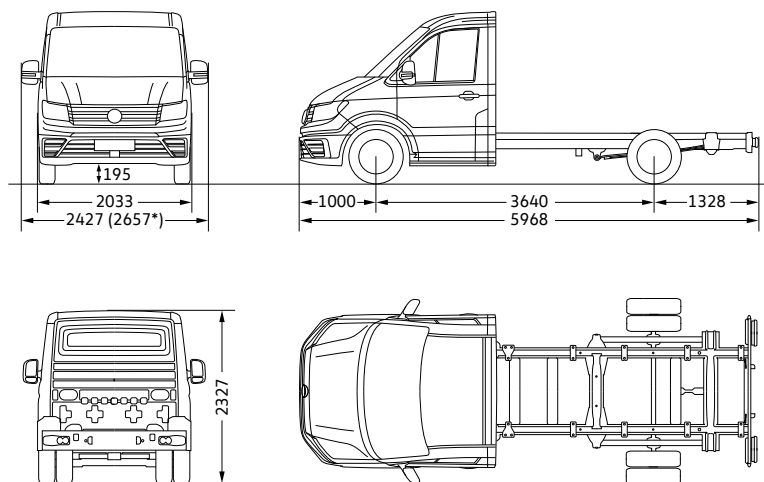

Crafter 50/55 Chassis med lang akselavstand og dobbelkabin (L4)

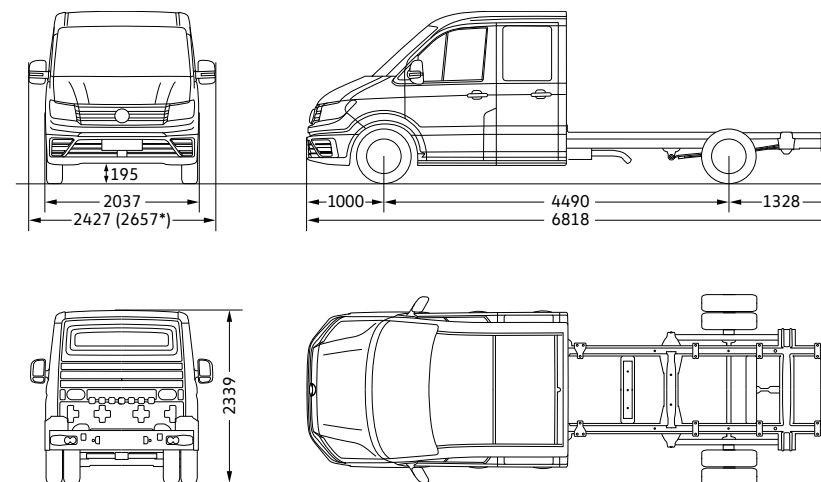

Snudiameter (m)

13,6

Snudiameter (m)

16,2

Alle mål er basert på standardutgavene. På grunn av produksjonstoleranser/dekkdimensjoner/chassistype kan målene variere minimalt fra tallene som er oppgitt her. Det er tatt hensyn til tillatt totalvekt. Tegningene har ikke riktig målestokk.

Crafter 50/55 Chassis med lang akselavstand og dobbelkabin (L4)

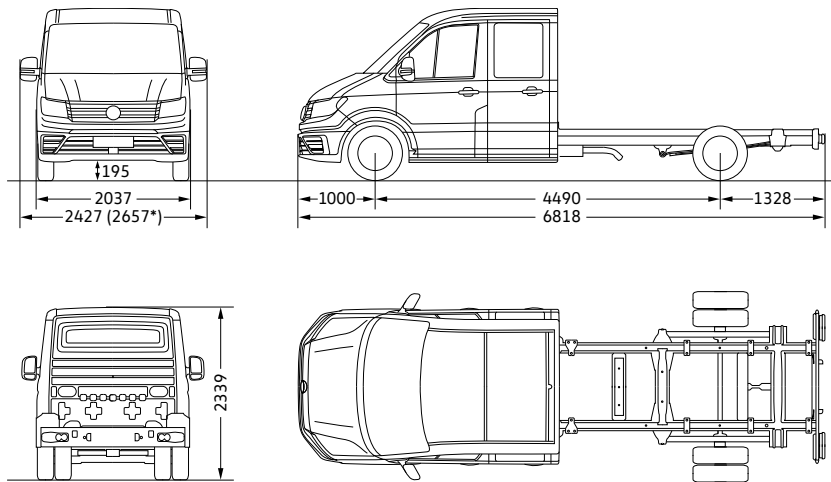

Snudiameter (m)

16,2

Crafter 50/55 Chassis med lang akselavstand, overheng og enkel førerhytte (L5)

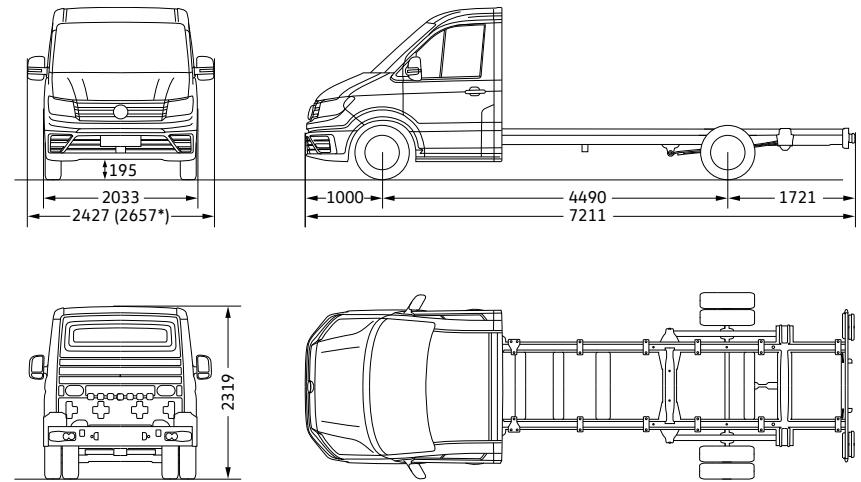

Snudiameter (m)

16,2

Alle mål er basert på standardutgavene. På grunn av produksjonstoleranser/dekkdimensjoner/chassistype kan målene variere minimalt fra tallene som er oppgitt her. Tegningene har ikke riktig målestokk.

Crafter 35 Pickup med mellomlang akselavstand og enkel førerhytte (L3)

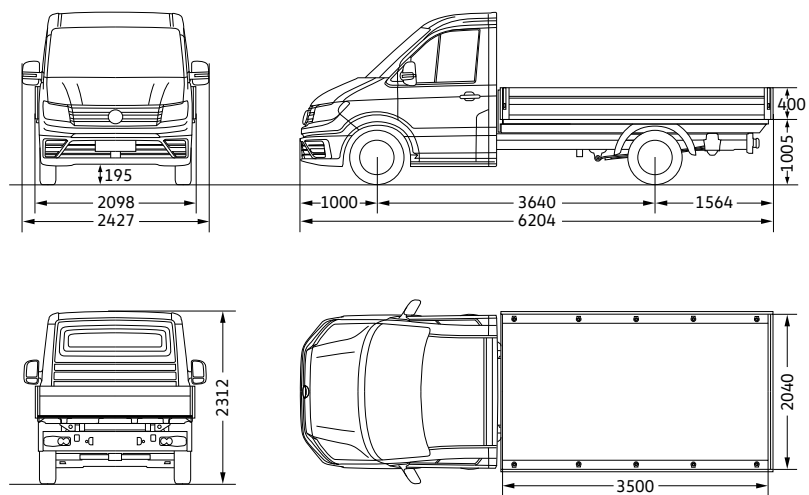

Crafter 35 Pickup med mellomlang akselavstand og dobbelkabin (L3)

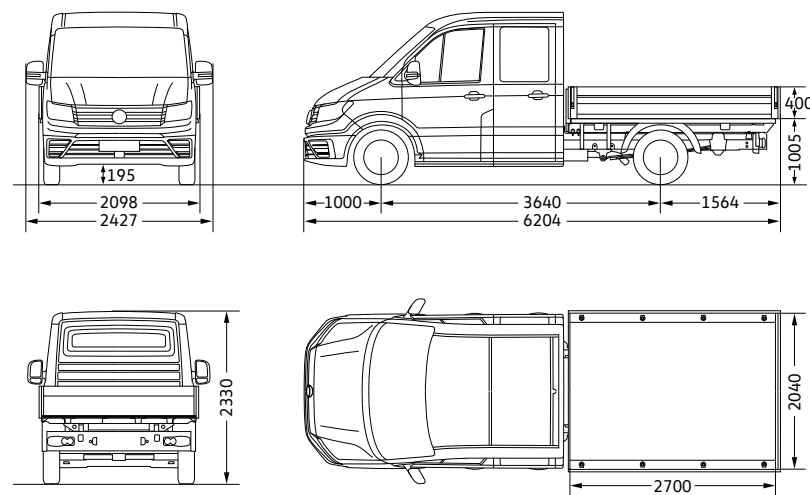

Lasteplan areal (m ²)	7,1	Lasteplan areal (m ²)	5,1
Snudiameter (m)	13,6	Snudiameter (m)	13,6

Alle mål er basert på standardutgavene. På grunn av produksjonstoleranser/dekkdimensjoner/chassistype kan målene variere minimalt fra tallene som er oppgitt her. Det er tatt hensyn til tillatt totalvekt. Tegningene har ikke riktig målestokk.

Crafter 35 Pickup med lang akselavstand og enkel førerhytte (L4)

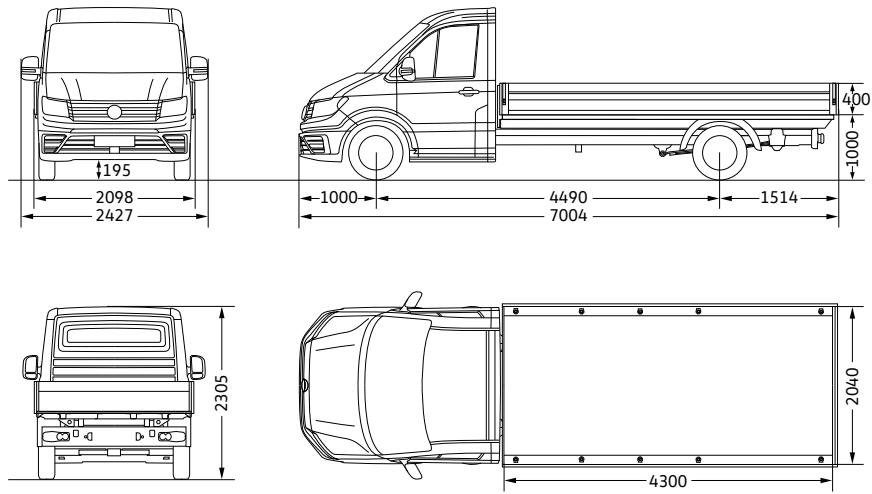

Crafter 35 Pickup med lang akselavstand og dobbelkabin (L4)

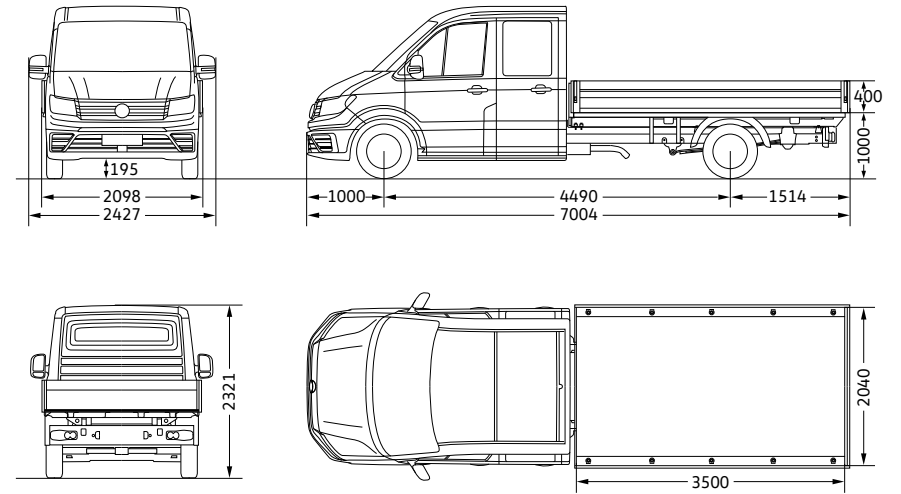

Lasteplan areal (m ²)	8,8	Lasteplan areal (m ²)	7,1
Snudiameter (m)	16,2	Snudiameter (m)	16,2

Alle mål er basert på standardutgavene. På grunn av produksjonstoleranser/dekkdimensjoner/chassistype kan målene variere minimalt fra tallene som er oppgitt her. Det er tatt hensyn til tillatt totalvekt. Tegningene har ikke riktig målestokk.

Crafter 50/55 Pickup med mellomlang akselavstand og enkel førerhytte (L3)

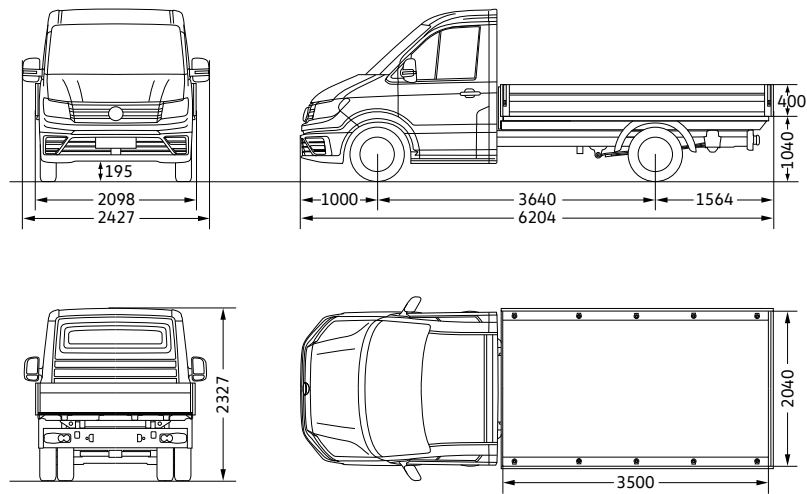

Crafter 50/55 Pickup med mellomlang akselavstand og dobbelkabin (L3)

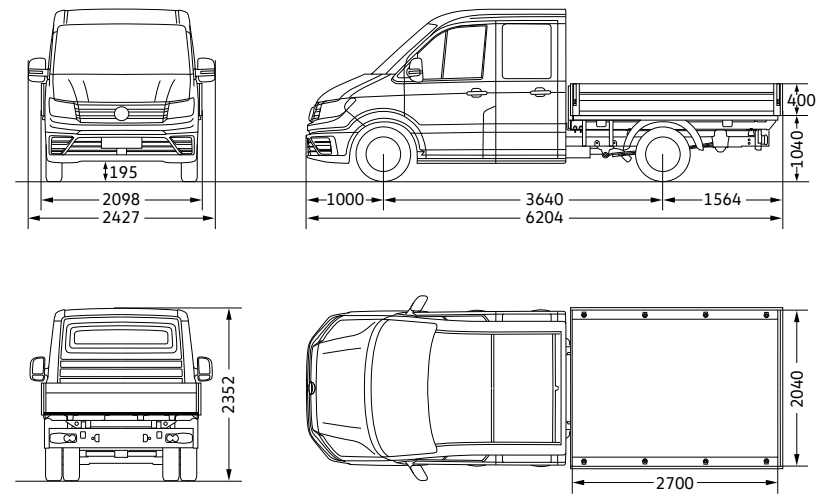

Lasteplan areal (m ²)	7,1	Lasteplan areal (m ²)	5,5
Snudiameter (m)	13,6	Snudiameter (m)	13,6

Alle mål er basert på standardutgavene. På grunn av produksjonstoleranser/dekkdimensjoner/chassistype kan målene variere minimalt fra tallene som er oppgitt her. Det er tatt hensyn til tillatt totalvekt. Tegningene har ikke riktig målestokk.

Crafter 50/55 Pickup med lang akselavstand og enkel førerhytte (L4)

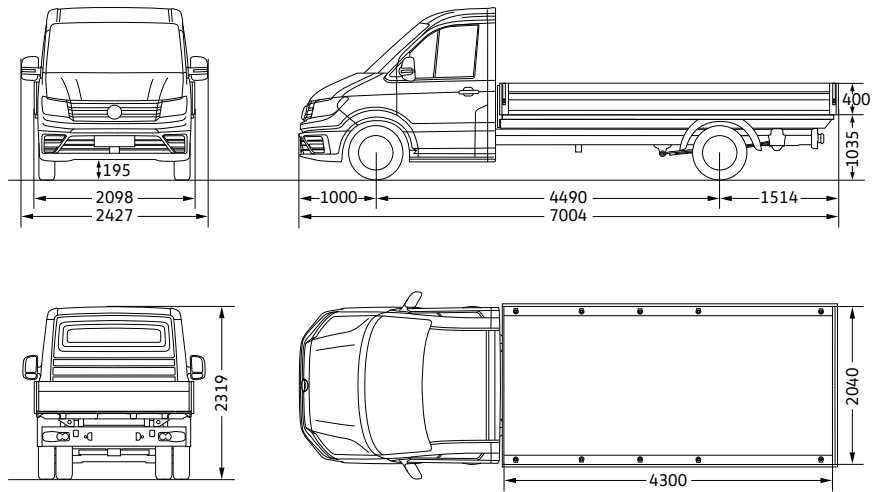

Crafter 50/55 Pickup med lang akselavstand og dobbelkabin (L4)

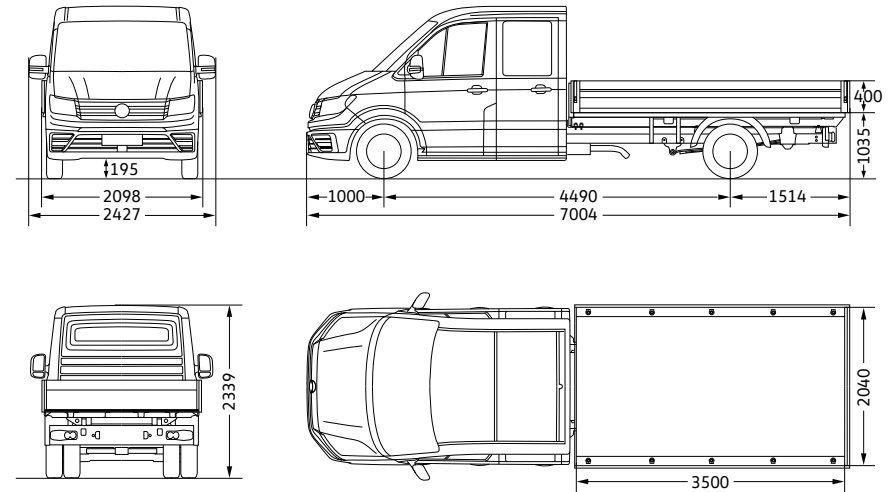

Lasteplan areal (m ²)	8,8	Lasteplan areal (m ²)	7,1
Snudiameter (m)	16,2	Snudiameter (m)	16,2

Alle mål er basert på standardutgavene. På grunn av produksjonstoleranser/dekkdimensjoner/chassistype kan målene variere minimalt fra tallene som er oppgitt her. Det er tatt hensyn til tillatt totalvekt. Tegningene har ikke riktig målestokk.

Crafter 50/55 Pickup med lang akselavstand, overheng og enkel førerhytte (L5)

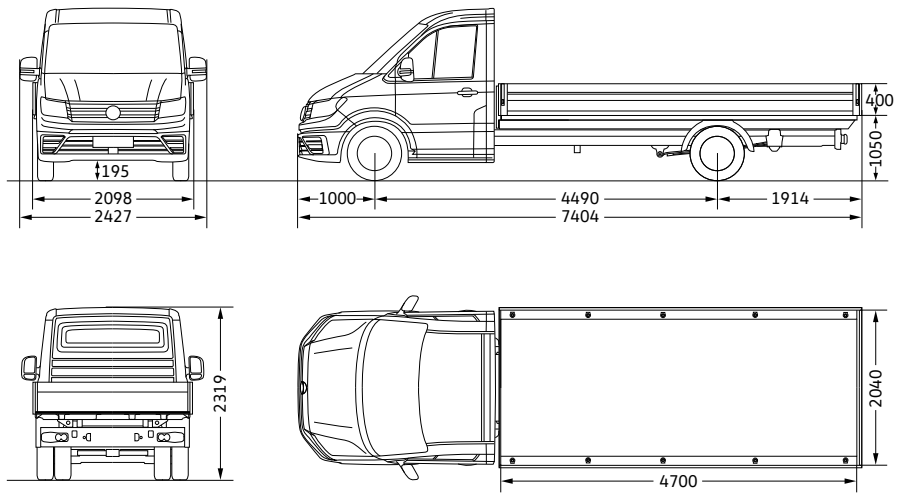

Lasteplan areal (m ²)	9,6
Snudiameter (m)	16,2

Merknader

1) (Fotnoten er ikke tatt med i dette dokumentet.)

2) Fyllmengde drivstofftank: Diesel ca. 75 l, AdBlue® ca. 18 l.

3) Drivstofforbruk og utslippsverdier er beregnet i henhold til foreskrevne målemetoder. Verdiene refererer ikke til en enkelt bil og er heller ikke en del av tilbudet, men utgjør et grunnlag for å sammenligne forskjellige biltyper. Drivstofforbruk og CO₂-utslipp er ikke bare avhengig av hvor effektivt bilen utnytter drivstoffet. Kjøremåte og andre ikke-tekniske faktorer (f.eks. betingelser i omgivelsene) spiller også inn. Ekstraustyr og tilbehør (påmonterte deler, dekk osv.) kan endre relevante verdier som vekt, rullemotstand og aerodynamikk. I tillegg til vær- og trafikkforhold kan dette påvirke forbruks- og ytelsesverdiene. Når det er oppgitt omtrentlige verdier for drivstofforbruk og CO₂-utslipp, er det fordi dette avhenger av dekkdimensjon og ekstraustyr.

4) Denne motoren er utstyrt med et flertrinns etterbehandlingssystem for avgass (dieselpartikkelfilter og SCR-katalysator). I SCR-katalysatoren (Selective Catalytic Reduction) blir nitrogenoksid (NOX) omdannet til nitrogen (N₂) og vann (H₂O) uten at det dannes uønskede biprodukter. Omdanningen skjer ved hjelp av en syntetisk produsert, vannbasert urea-oppløsning, f.eks. AdBlue® (ISO 22241-1/AUS 32), som fylles på en egen tank. Avhengig av bil-modell kan det hende at kunden må etterfylle AdBlue® mellom serviceintervallene. Dette kan kunden enten gjøre selv eller få gjort ved et autorisert verksted.

5) Oppgitt egenvekt inkluderer 68 kg for føreren, 7 kg for bagasje, alle driftsvæsker og 90 % oppfylt tank, beregnet iht. direktiv 92/21/EØF eller direktiv 97/27/EØF i gjeldende versjon. Egenvekten kan øke på grunn av ekstra-utstyr/utstyrsversjoner. Den faktiske nyttelasten, som utgjøres av forskjellen mellom bilens tillatte totalvekt og egenvekt, kan kun beregnes ved at bilen veies.

Notater

Notater

Volkswagen Crafter

Involve!Pro-X

Utgave: April 2021

Med forbehold om skrivefeil og endringer

vwn.no